

طبع في بولندا.

www.dell.com | support.dell.com



0HV06FA01

I

ISP

14 مزود خدمة الإنترنت

W

Windows

9 الإعداد

46 معالج توافق البرامج

م

48 مركز الدعم التابع لشركة Dell
مشكلات الأجهزة

52 التشخيص

45 مشكلات البرمجيات
مشكلات الذاكرة

44 الحل

43 مشكلات الطاقة، حلها
مواقع الدعم

69 حول العالم

D

68 DellConnect

Dell DataSafe Online Backup
39 (خدمة) Dell DataSafe للنسخ الاحتياطي

52 Dell Diagnostics

ح

حل المشاكل 41

خ

خدمة العملاء 68

خصائص البرمجيات 38

خيارات استعادة النظام 58

ر

رسائل النظام 50

ش

شبكة سلكية

كابل شبكة، توصيله 7

شحن المنتجات

للإرجاع أو الإصلاح 72

ض

ضمان التهوية 5

ع

عناوين البريد الإلكتروني

للدعم الفني 69

عناوين البريد الإلكتروني للدعم 69

ق

قائمة تدقيق التشخيص 74

قدرات جهاز الكمبيوتر 38

ل

لوحة اللمس

تلميحات 28

فهرس

ا

- أداة استكشاف أخطاء الأجهزة وإصلاحها 52
 أقراص مضغوطة، تشغيلها وعملها 38
 إرجاع الضمان 71
 إعداد الكمبيوتر 5
 استعادة النسخة الأصلية للبيانات 64
 الإعداد، قبل أن تبدأ 5
 الاتصال الفوري بشركة Dell 75
 الاتصال بالإنترنت 14
 الاتصال بشركة Dell 73
 العثور على مزيد من المعلومات 76
 المشاكل، حلها 41
 المشتركات الكهربائية، استخدامها 6
 المنتجات
 المعلومات والشراء 71

- الموارد، العثور على المزيد منها 76
 المواصفات 78

ب

- برامج التشغيل وعمليات التحميل 77

ت

- تجنب التلف 5
 تدفق الهواء، السماح به 5
 تسجيل الدخول على FTP، بدون اسم دخول 70
 تشغيل وإنشاء أقراص DVD 38
 تعليمات
 الحصول على الدعم والمساعدة 67
 توصيل الشبكة
 إصلاح 42
 توصيل شبكة لاسلكية 15

معلومات عن (NOM)، أو المقاييس المكسيكية الرسمية (للمكسيك فقط)

يتم تقديم المعلومات التالية مع الجهاز أو الأجهزة المشار إليها في هذا المستند وبما يتوافق مع متطلبات المقاييس المكسيكية الرسمية (NOM):

المستورد:

.Dell México S.A. de C.V

Paseo de la Reforma 2620 – Flat 11°

Col. Lomas Altas

11950 México, D.F.

أجهزة الكمبيوتر المحمول

رقم الموديل التنظيمي	الجهد الكهربائي	التردد	استهلاك الكهرباء	جهد الإخراج المقدر	شدة الإخراج
P07G	100-240 فولت تيار متردد	50-60 هرتز	1.5 أمبير/ 1.6 أمبير/ 1.7 أمبير	19.5 فولت تيار مستمر	3.34 أمبير/ 4.62 أمبير

لمعرفة التفاصيل، قم بقراءة معلومات الأمان الواردة مع الكمبيوتر.

لمزيد من المعلومات حول أفضل ممارسات الأمان، انظر الصفحة الرئيسية لسياسة الالتزام بالقوانين على

www.dell.com/regulatory_compliance

الملحق

إشعار منتج Macrovision

يشتمل هذا المنتج على تقنية لحماية حقوق النسخ، وهي محمية بموجب براءات الاختراع وغيرها من حقوق الملكية الفكرية في الولايات المتحدة الأمريكية المملوكة لشركة Macrovision وغيرها من مالكي الحقوق. لا يجب استخدام هذه التقنية لحماية حقوق التأليف والنشر إلا بتصريح من شركة Macrovision، وهي مصممة للاستخدام المنزلي واستخدامات العرض المحدودة فقط، إلا في حال تصريح شركة Macrovision بغير ذلك. يحظر إجراء الهندسة العكسية أو التفكيك.

بيئة الكمبيوتر

نطاق درجة الحرارة

التشغيل
من صفر إلى 35 درجة مئوية
(32 إلى 95 درجة فهرنهايت)التخزين
من -40 إلى 65 درجة مئوية
(-40 إلى 149 درجة
فهرنهايت)

الرطوبة النسبية (الحد الأقصى)

التشغيل
من 10% إلى 90%
(دون تكاثف)التخزين
من 5% إلى 95%
(دون تكاثف)أقصى حد للاهتزاز (باستخدام طيف الاهتزاز
العشوائي الذي يحاكي بيئة المستخدم)التشغيل
0.66 GRMSأثناء عدم
التشغيل
1.30 GRMS

بيئة الكمبيوتر

الحد الأقصى للاصطدام (بالنسبة لوضع التشغيل -
والذي يقاس ومحرك القرص الثابت في حالة التشغيل
وبذبذبة نصف جيبية للتشغيل زمنها 2 مللي ثانية،
وبالنسبة لغير وضع التشغيل - فإنه يقاس ومحرك
القرص الثابت في وضع الارتكاز العمودي وبذبذبة
نصف جيبية للتشغيل زمنها 2 مللي ثانية)التشغيل
110 وحدة تسارع جاذبيةأثناء عدم
التشغيل
160 وحدة تسارع جاذبية

الارتفاع (الحد الأقصى)

التشغيل
15,2- إلى 3048 م
(50- إلى 10,000 قدم)التخزين
15,2- إلى 10,668 م
(50- إلى 35,000 قدم)مستوى المواد
الملوثة المحمولة
جوا
G2 أو أقل كما هو محدد
بموجب
ISA-S71.04-1985

محول التيار المتردد

تيار مستمر بقوة 19.5 فولت +/- 1	جهد الإخراج المقدر
	نطاق درجة الحرارة
من صفر إلى 40 درجة مئوية (32 إلى 104 درجة فهرنهايت)	التشغيل
من -40 إلى 70 درجة مئوية (-40 إلى 158 درجة فهرنهايت)	التخزين

الخصائص المادية

32.10 إلى 32.80 مم (1.26 إلى 1.29 بوصة)	الارتفاع
340.00 مم (13.38 بوصة)	العرض
244.00 مم (9.61 بوصة)	العمق
مهيأ على أقل من 2.22 كجم (4.90 رطل)	الوزن (مع بطارية 6 خلايا)

محول التيار المتردد

 ملاحظة: لا تستخدم إلا محولات التيار المتردد المحددة للاستخدام مع الكمبيوتر. انظر معلومات الأمان الواردة مع الكمبيوتر.

100 - 240 فولت من التيار المتردد	جهد الإدخال
1.5 أمبير/1.6 أمبير/ 1.7 أمبير	تيار الإدخال
50 - 60 هرتز	تردد الإدخال
65 وات أو 90 وات	طاقة الفك
	تيار الفك

4.43 أمبير (الحد الأقصى عند ذبذبة 4 ثوان)	65 وات
3.34 أمبير (مستمر)	
5.62 أمبير (الحد الأقصى عند ذبذبة 4 ثوان)	90 وات
4.62 أمبير (مستمر)	

البطارية		الشاشة	
بطارية أيون الليثيوم خلوية بمقاس 4/6		نسق البكسل	0.23 x 0.23 مم
الارتفاع	20.20 مم (0.80 بوصة)	عناصر التحكم	يمكن التحكم في السطوع من خلال اختصارات لوحة المفاتيح (انظر <i>Dell Technology Guide</i> دليل تقنية Dell) للحصول على مزيد من المعلومات)
العرض	208.36 مم (8.20 بوصة)		
العمق	56.52 مم (2.22 بوصة)		
الوزن	0.23 كجم (0.51 رطل) (بطارية ذات 4 خلايا)		
	0.33 كجم (0.73 رطل) (بطارية ذات 6 خلايا)		
	14.8 VDC (4 خلية)		
	11.1 VDC (6 خلية)		
الجهود الكهربائي	4 ساعات (إذا كان الكمبيوتر مطفأً)		240 رمز في البوصة
زمن الشحن (تقريباً):			دقة موضع X/Y (وضع جدول الرسومات) الحجم
زمن التشغيل	تختلف فترة تشغيل البطارية على حسب ظروف التشغيل.		
البطارية الخلوية المصغرة	CR-2032		
			90.00 مم (3.54 بوصة) منطقة حساسية المستشعر
			46.00 مم (1.81 بوصة) مستطيل
			العرض
			الارتفاع

الشاشة		الصوت	
النوع	لوحة شاشة HD WLED مقاس TrueLife 14.0 بوصة	IDT 92HD79B1	وحدة التحكم في الصوت
الأبعاد		سماعتان بقدرة 2 وات	مكبر الصوت
الارتفاع	173.95 مم (6.85 بوصة)	قوائم البرنامج وعناصر التحكم في الوسائط	عناصر التحكم في الصوت
العرض	309.40 مم (12.18 بوصة)		
الخط القطري	355.60 مم (14.00 بوصة)		
الحد الأقصى للدقة	768 x 1366	0.3 ميغابكسل	الكاميرا بكسل
معدل التحديث	60 هرتز	480 x 640 بسرعة 30 إطارًا بالثانية (حد أقصى)	دقة الفيديو
زاوية التشغيل	صفر° (أثناء الغلق) إلى 140°		
زاوية عرض أفقية	40/40		
زاوية العرض الرأسية	15-30 (H/L)		
		86 (الولايات المتحدة وكندا)؛ 87 (أوروبا)؛ 90 (اليابان)؛ 87 (البرازيل)	لوحة المفاتيح عدد المفاتيح



الفيديو	
تخصيص الذاكرة الموحدة	Inspiron N4020
وحدة التحكم في الفيديو	Mobile Intel GMA 4500MHD
ذاكرة الفيديو	32 ميجابايت
وحدة التحكم في الفيديو	Inspiron N4030
ذاكرة الفيديو	32 ميجابايت
منفصلة	Inspiron N4030
وحدة التحكم في الفيديو	AMD ATI Mobility Radeon™ HD 5430
ذاكرة الفيديو	AMD ATI Mobility Radeon™ HD 530v
ذاكرة الفيديو	512 ميجابايت

المعالج	
معالج Intel® Pentium® Dual-Core	Inspiron N4020
معالج Intel Celeron® Dual-Core	
Intel® Celeron®	
معالج Intel Core™ i3	Inspiron N4030
معالج Intel Pentium Dual-Core	
Intel® Celeron®	

مجموعة رقائق النظام

Mobile Intel Express GM45+ICH9M	Inspiron N4020
Mobile Intel 5 Series Express Chipset HM57	Inspiron N4030

المواصفات

يقدم هذا القسم معلومات قد تكون في حاجة إليها عند الإعداد وتحديث برامج التشغيل وترقية جهاز الكمبيوتر لديك.  **ملاحظة:** قد تختلف العروض على حسب المنطقة. للاطلاع على مزيد من المعلومات حول تهيئة الكمبيوتر، انقر فوق **Start** (ابدأ)  ← **Help and Support** (التعليمات والدعم) ثم حدد خيار عرض المعلومات المتعلقة بالكمبيوتر.

الذاكرة

الحد الأقصى للذاكرة 4 جيجابايت

التهيئات الممكنة للذاكرة
2 جيجابايت و3 جيجابايت
و4 جيجابايت و6 جيجابايت

 **ملاحظة:** للتعليمات حول ترقية الذاكرة، انظر *Service Manual* (دليل الخدمة) على موقع support.dell.com/manuals.

طرز الكمبيوتر

Dell™ Inspiron™ N4020/N4030

الذاكرة

موصل وحدة الذاكرة
فتحتا توصيل في متناول
المستخدم من النوع
SODIMM

سعات وحدة الذاكرة
1 جيجابايت و2 جيجابايت
و4 جيجابايت

نوع الذاكرة
ذاكرة SODIMM
DDR3 بسعة
1333 ميجاهرتز

الحد الأدنى للذاكرة
1 جيجابايت

إذا كنت بحاجة إلى:

راجع:

ابحث عن أفضل معلومات ممارسات للأمان لجهازك. راجع معلومات الضمان والشروط والبنود (الولايات المتحدة فقط) وتعليمات الأمان والمعلومات التنظيمية ومعلومات الهندسة البشرية واتفاقية ترخيص المستخدم النهائي

وثائق الأمان والمعلومات التنظيمية الواردة مع الكمبيوتر وراجع أيضًا Regulatory Compliance Homepage (الصفحة الرئيسية لسياسة الالتزام بالقوانين) على www.dell.com/regulatory_compliance

العثور على Service Tag (رقم الصيانة)/ Express Service Code (رمز الخدمة السريعة) - عليك استخدام رقم الصيانة لتعريف جهاز الكمبيوتر الخاص بك على موقع support.dell.com أو للاتصال بالدعم الفني.

الجانب السفلي للكمبيوتر
مركز دعم Dell. لبدء تشغيل خدمة Dell Support Center (مركز دعم Dell)، انقر فوق الرمز  الموجود على شريط المهام.

support.dell.com

ابحث عن برامج التشغيل والتنزيلات؛ ملفات readme

الوصول إلى الدعم الفني ودعم المنتج
فحص حالة الطلب لعمليات الشراء الجديدة
العثور على حلول وأجوبة للأسئلة الشائعة
تحديد مكان المعلومات للحصول على آخر التحديثات
حول التغييرات الفنية التي تم إدخالها على الكمبيوتر الخاص بك أو لتوفير مواد مرجعية فنية متقدمة للفنيين أو المستخدمين المتمرسين.

البحث عن المزيد من المعلومات والموارد

إذا كنت بحاجة إلى:	راجع:
إعادة تثبيت نظام التشغيل	"وسائط استعادة النظام" في صفحة 63
قم بتشغيل برنامج تشخيص للكمبيوتر الخاص بك	"برنامج Dell Diagnostics" صفحة 52
أعد تثبيت برنامج نظام التشغيل المحمول	"My Dell Downloads (تنزيلات Dell)" صفحة 49
البحث عن المزيد من المعلومات حول نظام التشغيل Microsoft® Windows® وخصائصه	support.dell.com
ترقية الكمبيوتر بمكونات جديدة أو إضافية مثل محرك قرص صلب جديد	<i>Service Manual</i> (دليل الخدمة) على الموقع support.dell.com/manuals
استبدال أو إعادة تركيب قطعة مستهلكة أو تالفة	 ملاحظة: في بعض البلدان، قد يسبب فتح أو استبدال الأجزاء الخاصة بالكمبيوتر في إنهاء الضمان. التحقق من الضمان و سياسات إرجاع المنتجات المرعية الإجراء قبل العمل في الكمبيوتر.

الاتصال بشركة Dell

بالنسبة للعملاء في الولايات المتحدة الأمريكية، يرجى
الاتصال على 800-WWW-DELL
(800-999-3355).

 **ملاحظة:** إذا كان لديك اتصال نشط بالإنترنت،
فيمكنك العثور على معلومات الاتصال على
فاتورة الشراء أو إيصال الشحن أو الفاتورة أو
كتالوج منتج Dell.

توفر Dell العديد من خيارات الخدمات والدعم
القائمة على الهاتف والإنترنت. وتختلف حالة التوافر
وفقاً للدولة والمنتج، وقد لا تتوافر بعض الخدمات في
منطقتك.

للاتصال بشركة Dell بغية الاستفسار عن المسائل
المتعلقة بقسم المبيعات أو الدعم الفني أو خدمة العملاء:

1. قم بزيارة www.dell.com/contactdell.
2. حدد الدولة أو المنطقة.
3. حدد الخدمة الملائمة أو ارتباط الدعم وفقاً
لمتطلباتك.
4. اختر وسيلة الاتصال بشركة Dell الملائمة لك.

راجع وثائق نظام التشغيل الخاص بك لتحديد محتويات
ملفات بدء تشغيل الكمبيوتر. إذا كان الكمبيوتر متصلاً
بطابعة، فقم بطباعة كل ملف. كما يمكنك تدوين
محتويات كل ملف قبل الاتصال بشركة Dell.

- رسالة الخطأ، أو كود التنبيه الصوتي، أو كود
التشخيص:
- وصف المشكلة وإجراءات استكشاف الأخطاء
وإصلاحها التي قمت بها:

تذكر أن تقوم بملء قائمة تدقيق التشخيص التالية. قم بتشغيل الجهاز إن أمكن قبل الاتصال بشركة Dell للمساعدة كما يجب إجراء الاتصال من هاتف قريب من الكمبيوتر. قد يُطلب منك كتابة بعض الأوامر على لوحة المفاتيح، أو إعداد معلومات تفصيلية أثناء العمليات، أو تجربة خطوات أخرى لإصلاح العطل لا تتم إلا على الكمبيوتر نفسه. تأكد من وجود وثائق الكمبيوتر في متناول يدك.

قائمة تدقيق التشخيص

- الاسم:
- التاريخ:
- العنوان:
- رقم الهاتف:
- Service Tag (رمز الخدمة) (الرمز الشريطي الموجود على الجزء الخلفي أو السفلي من الكمبيوتر):
- Express Service Code (كود الخدمة السريعة):
- رقم التصريح للمواد المرتجعة (إذا ما تم الحصول عليه من فني دعم Dell):
- نظام التشغيل وإصداره:
- الأجهزة:
- بطاقات التمديد:
- هل أنت متصل بشبكة؟ نعم/لا
- الشبكة والإصدار ومحول الشبكة:
- البرامج والإصدارات:

قبل أن تتصل

ملاحظة: يجب أن يكون كود خدمة Express Service السريع جاهزاً لديك عندما تقوم بالاتصال. يساعد هذا الكود نظام الهاتف في خدمة الدعم الآلي من Dell، ليقوم بتوجيه اتصالك بصورة أكثر فعالية. قد تتم مطالبتك أيضاً بإدخال Service Tag (رقم الصيانة).

العثور على Service Tag (رمز الخدمة)

يوجد رمز الخدمة الخاص بالكمبيوتر على ملصق في الجانب السفلي من الكمبيوتر.

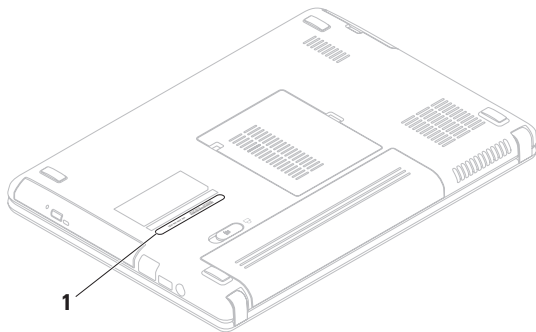

5. قم بتغليف المعدات التي ستقوم بإرجاعها باستخدام مواد التغليف الأصلية (أو مواد مشابهة لها).

ملاحظة: سوف يكون عليك دفع مصاريف الشحن. أنت مسؤول أيضاً عن تأمين أي منتج يتم إرجاعه، كما أنك تتحمل مسؤولية فقده أثناء الشحن إلى Dell. لا يُسمح بنظام الدفع عند التسليم (C.O.D).

ملاحظة: الطرود التي لا تلتزم بأي من الشروط السابقة لن تُقبل في مركز الاستلام الخاص بشركة Dell، كما سيتم إرجاعها لك.

1. اتصل بشركة Dell للحصول على Return Material Authorization Number (رقم تخويل المواد المرتجعة)، واكتب الرقم بشكل واضح وبارز على صندوق التغليف من الخارج. للتعليمات حول رقم الهاتف الخاص للاتصال بمنطقتك، انظر "الاتصال بشركة Dell" صفحة 75.

2. ضع في الصندوق نسخة من الفاتورة وخطاب يوضح سبب الإرجاع.

3. أرفق نسخة من قائمة تدقيق التشخيص (راجع "قائمة تدقيق التشخيص" في الصفحة 74)، توضح الاختبارات التي أجريتها إلى جانب رسائل الخطأ التي ظهرت عند استخدام برنامج التشخيص Dell Diagnostics (راجع "الاتصال بشركة Dell" في الصفحة 52).

4. قم بإرفاق أية ملحقات تخص الجزء (الأجزاء) الذي ستقوم بإرجاعه (كابل محول التيار المتردد والبرامج والكتيبات وما إلى ذلك) وذلك إذا كان الإرجاع سيتم بغرض رد الثمن.

إرجاع المكونات بغرض الإصلاح بموجب الضمان أو بغرض رد الثمن

يجب إعداد كل المكونات التي سيتم إرجاعها سواء للإصلاح أو لرد الثمن، كالتالي:

 **ملاحظة:** قبل أن تقوم بإرجاع المنتج إلى شركة

Dell، احرص على نسخ أية بيانات احتياطيًا موجودة على القرص الصلب والموجودة على أي جهاز تخزين آخر في المنتج. قم بإزالة أي وكل المعلومات السرية والمملكية والشخصية وإزالة الوسائط مثل أقراص CD وبطاقات الوسائط. إن شركة Dell غير مسؤولة عن أي معلومات سرية أو مملكية أو شخصية خاصة بك، كما أنها غير مسؤولة عن فقد أو تلف بيانات أو وسائط قابلة للإزالة يمكن أن تكون مشتملة مع المنتج المرتجع.

معلومات المنتج

إذا ما احتجت إلى أية معلومات عن المنتجات الأخرى المتاحة لدى شركة Dell، أو أردت أن تطلب أحد المنتجات، قم بزيارة www.dell.com. للاطلاع على رقم الهاتف الذي يمكنك الاتصال به من منطقتك أو للتحدث إلى أحد متخصصي المبيعات، راجع "الاتصال بشركة Dell" في الصفحة 75.

خدمة Order-Status Service للتعرف آلياً على حالة طلب المنتج

للتحقق من حالة منتجات Dell التي قمت بطلبها، يمكنك زيارة الموقع support.dell.com أو يمكنك الاتصال بـ [automated order-status service](http://automated.order-status.service) (خدمة حالة الطلب المؤتمتة). سوف تستمع إلى رسالة مسجلة تطالبك بالمعلومات الضرورية لتحديد طلبك والإبلاغ عنه.

إذا كان لديك أية مشكلة بشأن طلبك، مثل أجزاء مفقودة أو أجزاء خطأ أو فاتورة غير صحيحة، فاتصل بـ Dell للحصول على مساعدة العملاء. يجب أن تكون الفاتورة أو إيصال الشحن في متناول يديك عندما تقوم بالاتصال.

لمعرفة رقم الهاتف الذي يمكنك الاتصال به من منطقتك، راجع "الاتصال بشركة Dell" في الصفحة 75.

عناوين البريد الإلكتروني الخاصة بقسم التسويق والمبيعات لدى Dell

• apmarketing@dell.com (دول آسيا/ لمحيط الهادي فقط)

• sales_canada@dell.com (كندا فقط)

بروتوكول نقل الملفات (FTP) بدون اسم دخول

• ftp.dell.com

قم بتسجيل الدخول باسم المستخدم: anonymous، ثم استخدم عنوان البريد الإلكتروني الخاص بك ككلمة مرور لك.

يمكنك الوصول إلى خدمة Dell Support (دعم Dell) عبر مواقع الويب وعناوين البريد الإلكتروني التالية:

مواقع Dell Support (دعم Dell)

- support.dell.com
- support.jp.dell.com (اليابان فقط)
- support.euro.dell.com (أوروبا فقط)
- supportapj.dell.com (دول المحيط الهادي
بآسيا فقط)

عناوين البريد الإلكتروني الخاصة بدعم Dell

- mobile_support@us.dell.com
- support@us.dell.com
- la-techsupport@dell.com (دول أمريكا
اللاتينية والبحر الكاريبي فقط)
- apsupport@dell.com (دول آسيا/المحيط
الهادي فقط)

خدمات عبر الإنترنت

يمكنك التعرف على منتجات وخدمات Dell على المواقع التالية:

- www.dell.com
- www.dell.com/ap (دول آسيا/المحيط الهادي
فقط)
- www.dell.com/jp (اليابان فقط)
- www.euro.dell.com (أوروبا فقط)
- www.dell.com/la (دول أمريكا اللاتينية
والبحر الكاريبي)
- www.dell.ca (كندا فقط)

الدعم الفني وخدمة العملاء

تتوفر خدمة الدعم من Dell من أجل الإجابة على أسئلتك المتعلقة بأجهزة Dell. يستخدم فريق العمل لدينا نظام تشخيص يعتمد على الكمبيوتر، وذلك لتقديم الإجابات بسرعة ودقة.

للاتصال بخدمة الدعم من Dell راجع القسم المعنون "قبل أن تتصل" في الصفحة 73 ثم راجع معلومات الاتصال الخاصة بمنطقتك أو انتقل إلى موقع support.dell.com.

DellConnect

يعد DellConnect™ بمثابة أداة وصول بسيطة على الإنترنت تتيح لأي عضو من فريق الدعم والخدمات بشركة Dell إمكانية الوصول إلى جهازك من خلال اتصال عريض التردد وتشخيص المشكلة التي تواجهها وإصلاحها تحت إشرافك. لمزيد من المعلومات، قم بزيارة www.dell.com/dellconnect.

عند مطالبتك بذلك من نظام الهاتف الآلي في Dell، قم بإدخال Express Service Code (رمز الخدمة السريعة) ليتم توجيه الاتصال مباشرة إلى موظف الدعم المناسب. إذا لم يكن لديك كود لخدمة Express Service، افتح المجلد **Dell Accessories** (ملحقات Dell) وانقر نقراً مزدوجاً على الرمز **Express Service Code** (كود خدمة Express Service)، ثم اتبع الإرشادات.

 **ملاحظة:** بعض الخدمات التالية لا تكون متاحة دائماً في كل الأماكن خارج الأراضي الأمريكية. اتصل بمندوب شركة Dell المحلي للتعرف على تفاصيل توافر هذه الخدمات.

الوصول إلى التعليمات

5. استخدم مجموعة منتجات Dell الشاملة للخدمات الفورية عبر الإنترنت، والمتاحة على الموقع **support.dell.com** وذلك للمساعدة في عملية التثبيت وخطوات اكتشاف الأعطال وإصلاحها. راجع "خدمات عبر الإنترنت" في الصفحة 69 للحصول على قائمة شاملة بخدمات Dell Support (دعم Dell) عبر الإنترنت.
6. إذا لم تؤد الخطوات السابقة إلى إنهاء المشكلة، انظر "قبل الاتصال" في صفحة 73.
-  **ملاحظة:** اتصل بقسم الدعم بشركة Dell من هاتف قريب من الكمبيوتر أو موجود بجانبه وسيقوم مندوب الدعم بمساعدتك في القيام بأية إجراءات ضرورية.
-  **ملاحظة:** قد لا يكون نظام كود خدمة Dell Express متاحاً في كل الدول.

إذا واجهت مشكلة في جهاز الكمبيوتر، يمكنك القيام بالخطوات التالية لتشخيص المشكلة وإصلاحها:

1. راجع "حل المشكلات" في الصفحة 41 للحصول على المعلومات والإجراءات الخاصة بالمشكلة التي يواجهها الكمبيوتر لديك.
2. انظر *Dell Technology Guide* (دليل تقنية Dell) على القرص الصلب أو على موقع **support.dell.com/manuals** لمزيد من معلومات اكتشاف الأعطال وإصلاحها.
3. راجع "Dell Diagnostics" في الصفحة 52 لمعرفة الإجراءات الخاصة بكيفية تشغيل برنامج Dell Diagnostics.
4. املاً "قائمة تدقيق التشخيص" صفحة 74.

ملاحظة: إذا كنت لا تريد المتابعة مع Dell **Factory Image Restore**، انقر **Cancel** (إلغاء).

8. حدد خانة الاختيار لتأكيد رغبتك في مواصلة إعادة تهيئة القرص الصلب واستعادة برامج النظام إلى إعدادات المصنع، ثم انقر فوق **Next** (التالي). تبدأ عملية الاستعادة وقد تستغرق خمس دقائق أو أكثر للاكتمال. تظهر رسالة عند استعادة نظام التشغيل والتطبيقات المثبتة في المصنع إلى إعدادات المصنع.

9. انقر فوق **Finish** (إنهاء) لإعادة تشغيل الكمبيوتر.

6. انقر فوق **Dell Factory Image Restore** (استعادة النسخة الأصلية للبيانات من Dell). تظهر شاشة الترحيب الخاصة بـ **Dell Factory Image Restore**.

ملاحظة: وفقاً للتهيئة، قد تحتاج إلى تحديد **Dell Factory Tools** (أدوات Dell من المصنع)، ثم **Dell Factory Image Restore** (استعادة النسخة الأصلية للبيانات من Dell).

7. انقر فوق **Next** (التالي). تظهر شاشة **Confirm Data Deletion**.

بدء تشغيل Dell Factory Image Restore

1. قم بتشغيل الكمبيوتر.
 2. عند ظهور شعار Dell™، اضغط <F8> عدة مرات للوصول إلى الإطار **Advanced Boot Options** (خيارات التشغيل المتقدمة).
-  **ملاحظة:** إذا أطلت الانتظار حتى يظهر شعار نظام التشغيل، فاستمر في انتظارك حتى ترى سطح مكتب Microsoft® Windows®؛ ثم أغلق الكمبيوتر وحاول ثانية.

3. حدد **Repair Your Computer** (إصلاح الكمبيوتر).

يظهر الإطار **System Recovery Options** (خيارات استعادة النظام).

4. حدد شكل لوحة المفاتيح وانقر **Next** (التالي).
5. للوصول إلى خيارات الاسترداد، قم بتسجيل الدخول كمستخدم محلي. للوصول إلى سطر الأوامر، اكتب **administrator** في حقل **User name** (اسم المستخدم)، ثم انقر فوق **OK** (موافق).

لا يمكنك استخدام برنامج Dell لاستعادة النسخة الأصلية للبيانات إلا كحل أخير لاستعادة نظام التشغيل. يؤدي هذا الخيار إلى استعادة القرص الصلب إلى حالة التشغيل التي كان عليها عند شراء الكمبيوتر. يتم حذف أية برامج أو ملفات تمت إضافتها بعد استلام الكمبيوتر يشمل ذلك ملفات البيانات بشكل دائم من على القرص الصلب. تتضمن ملفات البيانات المستندات والجدول الحسابية ورسائل البريد الإلكتروني والصور الرقمية وملفات الموسيقى وخلافه. قم بعمل نسخ احتياطية لكل البيانات قبل استخدام Dell Factory Image Restore (استعادة النسخ الأصلية للبيانات من Dell) إذا أمكن.

برنامج Dell استعادة النسخة الأصلية للبيانات

△ تنبيه: يؤدي استخدام **Dell Factory Image Restore** (استعادة النسخ الأصلية لبيانات Dell) إلى حذف كافة البيانات الموجودة على القرص الصلب بشكل دائم وإزالة أية برامج أو برامج تشغيل تم تثبيتها بعد استلام الكمبيوتر. قم بإجراء نسخ احتياطي للبيانات قبل استخدام هذه الخيارات، إن أمكن. لا تستخدم **Dell Factory Image Restore** (استعادة النسخ الأصلية للبيانات من Dell) إلا إذا لم يتمكن برنامج **System Restore** (استعادة النظام) من حل مشكلة نظام التشغيل لديك.

■ ملاحظة: قد لا يكون **Dell Factory Image Restore** متاحاً في دول معينة أو على أجهزة كمبيوتر معينة.

لاستعادة نسخة البيانات الأصلية للمصنع إلى الكمبيوتر باستخدام وسائط استعادة النظام:

1. قم بإدخال قرص استعادة النظام أو مفتاح USB وأعد تشغيل الكمبيوتر.
2. عند ظهور شعار **DELL™** اضغط <F12> على الفور.
- ملاحظة: إذا أطلت الانتظار حتى يظهر شعار نظام التشغيل، فاستمر في انتظارك حتى ترى سطح مكتب **Microsoft® Windows®**؛ ثم أغلق الكمبيوتر وحاول ثانية.
3. حدد جهاز بدء التشغيل الملائم من القائمة ثم اضغط <Enter>.
4. اتبع الإرشادات التي تظهر على الشاشة لاستكمال عملية الاستعادة.

وسائط استعادة النظام

⚠ تنبيه: على الرغم من تصميم وسائط استعادة النظام للحفاظ على ملفات البيانات الموجودة على الكمبيوتر، فإنه يوصى بأن تقوم بنسخ بإجراء نسخ احتياطي لملفات البيانات قبل استخدامها.

يمكنك استخدام وسائط استعادة النظام التي تم إنشاؤها باستخدام النسخ الاحتياطي Dell DataSafe Local Backup لإعادة القرص الصلب إلى حالة التشغيل التي كان عليها عند قيامك بشراء الكمبيوتر، بدون مسح ملفات البيانات الموجودة عليه.

استخدم وسائط استعادة النظام في حالة:

- عطل نظام التشغيل الذي يمنع استخدام خيارات الاستعادة التي تم تثبيتها على الكمبيوتر.
- عطل محرك القرص الصلب الذي يمنع استعادة البيانات.

للتحديث إلى النسخ الاحتياطي Dell DataSafe Local Backup Professional

1. انقر نقرًا مزدوجاً على رمز Dell DataSafe Local Backup في شريط المهام.
2. انقر **UPGRADE NOW!** (التحديث الآن!)
3. اتبع الإرشادات التي تظهر على الشاشة لاستكمال التحديث.

التحديث إلى النسخ الاحتياطي Dell DataSafe Local Backup Professional

ملاحظة: يمكن تثبيت النسخ الاحتياطي

Dell DataSafe Local Backup
Professional على الكمبيوتر إذا طلبته في
وقت الشراء.

يوفر النسخ الاحتياطي Dell DataSafe
Local Backup Professional خصائص
إضافية تتيح لك:

- إجراء النسخ الاحتياطي والاستعادة للكمبيوتر على أساس أنواع الملفات
- إجراء النسخ الاحتياطي للملفات على جهاز تخزين داخلي
- جدولة عمليات النسخ الاحتياطي التلقائي

ملاحظة: إذا أطلت الانتظار حتى يظهر شعار نظام التشغيل، فاستمر في انتظارك حتى ترى سطح مكتب Microsoft® Windows®؛ ثم أغلق الكمبيوتر وحاول ثانية.

5. حدد **Repair Your Computer**.

6. حدد **Dell DataSafe Restore and Emergency Backup** (الاستعادة والنسخ الاحتياطي للطوارئ Dell DataSafe) في قائمة **System Recovery Options** (خيارات استعادة النظام) ثم اتبع التعليمات الموجودة على الشاشة.

ملاحظة: قد تستغرق عملية الاستعادة ساعة أو أكثر حسب حجم البيانات التي سيتم استعادتها.

ملاحظة: للحصول على مزيد من المعلومات، راجع مقالة قاعدة المعارف رقم 353560 على موقع support.dell.com.

Dell DataSafe Local النسخ الاحتياطي Backup Basic

لاستعادة نسخة البيانات الأصلية للمصنع مع الحفاظ على ملفات البيانات:

1. أوقف تشغيل الكمبيوتر.

2. قم بفصل جميع الأجهزة (مثل محرك USB أو الطابعة أو غير ذلك) المتصلة بالكمبيوتر ثم قم بإزالة أي من الأجهزة الداخلية التي تمت إضافتها حديثاً.

 **ملاحظة:** لا تفصل لوحة المفاتيح أو الماوس أو كابل الطاقة.

3. قم بتشغيل الكمبيوتر.

4. عند ظهور شعار Dell™، اضغط <F8> عدة

مرات للوصول إلى الإطار **Advanced Boot Options** (خيارات التشغيل المتقدمة).

 **ملاحظة:** إذا لم يكن Dell DataSafe Local Backup متوفراً على الكمبيوتر، استخدم برنامج Dell لاستعادة النسخة الأصلية للبيانات (انظر "برنامج Dell لاستعادة النسخة الأصلية للبيانات" في صفحة 64) لاستعادة نظام التشغيل.

يمكنك استخدام النسخ الاحتياطي Dell DataSafe Local Backup لاستعادة القرص الصلب إلى حالة التشغيل التي كان عليها عند قيامك بشراء الكمبيوتر، بدون مسح ملفات البيانات.

يتيح لك النسخ الاحتياطي Dell DataSafe Local Backup:

- إجراء النسخ الاحتياطي وإعادة الكمبيوتر إلى حالة تشغيل سابقة
- إنشاء وسائط استعادة النظام

النسخ الاحتياطي Dell DataSafe Local Backup

△ تنبيه: يؤدي استخدام النسخ الاحتياطي Dell DataSafe Local Backup إلى الحذف النهائي لأية برمجيات أو برامج تشغيل تم تثبيتها بعد حصولك على الجهاز. قم بتجهيز وسائط نسخ احتياطي للتطبيقات التي تحتاج إلى تثبيتها على الكمبيوتر قبل استخدام النسخ الاحتياطي Dell DataSafe Local Backup. لا تستخدم برنامج النسخ الاحتياطي Dell DataSafe Local Backup إلا إذا لم يفلح برنامج System Restore (استعادة النظام) في حل مشكلة نظام التشغيل.

△ تنبيه: على الرغم من تصميم النسخ الاحتياطي Dell DataSafe Local Backup للحفاظ على ملفات البيانات الموجودة على الكمبيوتر، فإنه يوصى بأن تقوم بنسخ بإجراء نسخ احتياطي لملفات البيانات قبل استخدامه.

📌 ملاحظة: ومن الممكن ألا تكون خدمة Dell DataSafe Local Backup للنسخ الاحتياطي متاحة في جميع المناطق.

التراجع عن آخر استعادة للنظام

📌 ملاحظة: قبل التراجع عن آخر استعادة للنظام، قم بحفظ وإغلاق جميع الملفات المفتوحة والخروج من أية برامج مفتوحة. لا تقم بتغيير أو فتح أو حذف أية ملفات أو برامج حتى تكتمل عملية استعادة النظام.

1. انقر فوق **Start** (ابدأ) .
2. في مربع البحث، اكتب System Restore (استعادة النظام) واضغط على <Enter> .
3. انقر فوق **Undo my last restoration** (إلغاء الاستعادة الأخيرة) وانقر فوق **Next** (التالي) واتبع التعليمات على الشاشة.

بدء ميزة System Restore (استعادة النظام)

1. انقر فوق **Start** (ابدأ) .

2. في المربع **Start Search** (بدء البحث)،
اكتب System Restore (استعادة النظام)
واضغط <Enter>.

 **ملاحظة:** قد تظهر نافذة **User Account**

Control (التحكم في حساب المستخدم). إذا
كنت مسئول على الكمبيوتر، انقر **Continue**
(متابعة) أو اتصل بالمسئول للمتابعة إلى الإجراء
المطلوب.

3. انقر فوق **Next** (التالي) واتبع التعليمات على
الشاشة.

إذا لم تحل استعادة النظام المشكلة، فيمكنك التراجع عن
آخر عملية استعادة للنظام.

استعادة النظام

توفر نظم تشغيل Windows خيار System Restore (استعادة النظام) ل يتيح لك إرجاع الكمبيوتر لحالة التشغيل الأولى (دون التأثير على ملفات البيانات) وذلك إذا كانت التغييرات في الأجهزة أو البرامج أو غيرها من إعدادات النظام قد تركت الكمبيوتر في حالة غير مرغوبة للتشغيل. علماً بأنه يمكن الرجوع في أية تغييرات يتم إجراؤها على الكمبيوتر بواسطة هذه الخاصية.

△ **تنبيه:** قم بعمل نسخ احتياطية من ملفات البيانات الخاصة بك بشكل منتظم. لا تراقب خاصية System Restore (استعادة النظام) ملفات البيانات الخاصة بك ولا تستردها.

استعادة نظام التشغيل

يمكنك استعادة نظام التشغيل على الكمبيوتر باستخدام أي من الخيارات التالية:

△ **تنبيه:** يؤدي استخدام برنامج **Dell** لاستعادة النسخة الأصلية للبيانات أو قرص نظام التشغيل إلى حذف النهائي لكل ملفات البيانات الموجودة على الكمبيوتر. قم بإجراء نسخ احتياطي لملفات البيانات قبل استخدام هذه الخيارات، إن أمكن.

خيارات	الاستخدام
استعادة النظام	كحل أول
النسخ الاحتياطي Dell DataSafe Local Backup	عندما لا يؤدي System Restore (استعادة النظام) إلى حل المشكلة
وسائط استعادة النظام	عندما يؤدي تعطل نظام التشغيل إلى منع استخدام System Restore (استعادة النظام) والنسخ الاحتياطي DataSafe Local Backup عند تثبيت نسخة البيانات الأصلية من المصنع على محرك قرص صلب مثبت حديثاً
استعادة النسخ الأصلية للبيانات من Dell	لاستعادة الكمبيوتر إلى حالة التشغيل التي كان عليها عند حصولك على الجهاز
قرص نظام التشغيل	لإعادة تثبيت نظام التشغيل فقط على الكمبيوتر

📌 **ملاحظة:** قد لا يتم شحن قرص نظام التشغيل مع الكمبيوتر.

📌 **ملاحظة:** يظهر رمز الخدمة الخاص بالكمبيوتر أعلى كل شاشة اختبار. يساعد رمز الخدمة في تمييز الكمبيوتر الخاص بك عندما تتصل بشركة Dell.

9. عندما تكتمل الاختبارات، قم بإغلاق شاشة الاختبار **Choose An Option** والعودة إلى الإطار (حدد خياراً).

10. للخروج من Dell Diagnostics وإعادة تشغيل الكمبيوتر، انقر فوق **Exit** (خروج).

11. قم بإخراج قرص **Drivers and Utilities** (برامج التشغيل والأدوات المساعدة).

3. عند ظهور قائمة جهاز التمهيد، قم بتمييز CD/DVD/CD-RW واضغط على <Enter>.
4. حدد الخيار **Boot from CD-ROM** (التمهيد من محرك الأقراص المضغوطة) من القائمة التي تظهر واضغط على <Enter>.
5. اكتب 1 لبدء قائمة القرص المضغوط واضغط على <Enter> للمتابعة.
6. حدد **Run the 32 Bit Dell Diagnostics** (تشغيل 32 Dell Diagnostics بت) من القائمة المرقمة. في حالة ظهور عدة إصدارات في القائمة، اختر الإصدار المناسب للكمبيوتر الخاص بك.
7. حدد الاختبار الذي تريد تشغيله.
8. إذا تمت مصادفة إحدى المشكلات خلال اختبار ما، فسوف تظهر رسالة تحمل كود خطأ وشرح للمشكلة على الشاشة. قم بتدوين كود الخطأ ووصف المشكلة واتصل بشركة Dell (انظر "الاتصال بشركة Dell" صفحة 75).

تشغيل Dell Diagnostics من قرص Drivers and Utilities

 **ملاحظة:** قد لا يتم شحن قرص *Drivers and Utilities* (برامج التشغيل والأدوات المساعدة) مع الكمبيوتر.

1. أدخل قرص *Drivers and Utilities* (برامج التشغيل والأدوات المساعدة).
2. قم بإيقاف الكمبيوتر وإعادة تشغيله. حينما يظهر شعار **DELL™**، اضغط <F12> على الفور.

 **ملاحظة:** إذا أطلت الانتظار حتى يظهر شعار نظام التشغيل، فاستمر في انتظارك حتى ترى سطح مكتب **Microsoft® Windows®**؛ ثم أغلق الكمبيوتر وحاول ثانية.

 **ملاحظة:** تقوم الخطوات التالية بتغيير تتابع بدء التشغيل لمرة واحدة فقط. في المرة التالية التي تقوم فيها بتشغيل الكمبيوتر، يتم تمهيدته وفقاً للأجهزة المحددة في برنامج إعداد النظام.

5. إذا تمت مصادفة إحدى المشكلات خلال اختبار ما، فسوف تظهر رسالة تحمل كود خطأ وشرح للمشكلة على الشاشة. قم بتدوين كود الخطأ ووصف المشكلة واتصل بشركة Dell (انظر "الاتصال بشركة Dell" صفحة 75).

 **ملاحظة:** يظهر رمز الخدمة الخاص بالكمبيوتر أعلى كل شاشة اختبار. يساعد رمز الخدمة في تمييز الكمبيوتر الخاص بك عندما تتصل بشركة Dell.

6. عندما تكتمل الاختبارات، قم بإغلاق شاشة الاختبار **Choose An Option** والعودة إلى الإطار (حدد خياراً).

7. للخروج من Dell Diagnostics وإعادة تشغيل الكمبيوتر، انقر فوق **Exit** (خروج).

c. If you are experiencing memory issues, press <y>, otherwise press <n> (إذا كنت تواجه مشكلات في الذاكرة، اضغط على <y> (نعم)، وإلا اضغط على <n> (لا)). وسوف تظهر الرسالة التالية: "Booting Dell Diagnostic Utility Partition. Press any key to continue." (يتم الآن بدء تشغيل قسم الأداة المساعدة Dell Diagnostics. اضغط على أي مفتاح للمتابعة).

d. اضغط على أي مفتاح للانتقال إلى الإطار **Choose An Option** (حدد خياراً).

في حالة عدم تشغيل PSA:

اضغط على أي مفتاح لبدء تشغيل Dell Diagnostics من قسم الأدوات المساعدة لتشخيص الجهاز الموجود على محرك القرص الصلب وللانتقال إلى الإطار **Choose An Option** (حدد خياراً).

4. حدد الاختبار الذي تريد تشغيله.

📌 **ملاحظة:** إذا رأيت رسالة تفيد بعدم وجود قسم

لأداة التشخيص المساعدة، قم بتشغيل Dell Diagnostics من القرص *Drivers and Utilities* (برامج التشغيل والأدوات المساعدة).

في حالة تشغيل *PSA*:

a. سيبدأ نظام *PSA* في تشغيل الاختبارات.

b. فإذا أكمل *PSA* الاختبارات بنجاح، فسوف

تظهر الرسالة التالية: "No problems"

have been found with this system so far. Do you

want to run the remaining memory tests? This will

take about 30 minutes

or more. Do you want to

continue? (Recommended)."

("لم يتم اكتشاف أية مشكلات في هذا النظام

حتى الآن. هل تريد تشغيل اختبارات الذاكرة

المتبقية؟ سيستغرق هذا الأمر 30 دقيقة أو أكثر.

هل تريد المتابعة؟ (يُنصح بالمتابعة).")

بدء تشغيل Dell Diagnostics من

القرص الصلب

يوجد برنامج Dell Diagnostics في قسم مخفي للأدوات المساعدة للتشخيص على محرك الأقراص الصلبة لديك.

📌 **ملاحظة:** إذا لم يتمكن الكمبيوتر من عرض

صورة على الشاشة، فاتصل بشركة Dell (انظر

"الاتصال بشركة Dell" صفحة 75).

1. تأكد من توصيل الكمبيوتر بمأخذ تيار كهربائي يعمل بكفاءة.

2. قم بتشغيل (أو إعادة تشغيل) الكمبيوتر.

3. عند ظهور شعار DELL™ اضغط <F12> على الفور. اختر **Diagnostics** (تشخيص) من قائمة

بدء التشغيل ثم اضغط <Enter>. قد يؤدي هذا

إلى بدء تشغيل تقييم النظام قبل التمهيد (*PSA*)

على الكمبيوتر.

📌 **ملاحظة:** إذا أطلت الانتظار حتى يظهر شعار نظام

التشغيل، فاستمر في الانتظار حتى ترى سطح مكتب

Microsoft® Windows®؛ ثم أغلق الكمبيوتر

وحاول ثانية.

Dell Diagnostics

إذا واجهت مشكلة في الكمبيوتر الخاص بك، قم بإجراء الفحوصات المذكورة في قسم "مشكلات عدم الاستجابة والبرامج" في الصفحة 45 وقم بتشغيل Dell Diagnostics قبل الاتصال بشركة Dell للحصول على المساعدة الفنية. يوصى بطباعة هذه الإجراءات قبل البدء.

ملاحظة: يقتصر تشغيل Dell Diagnostics على أجهزة كمبيوتر Dell.

ملاحظة: قد يكون القرص المضغوط *Drivers and Utilities* (برامج التشغيل والأدوات المساعدة) اختياريًا، وقد لا يتم إرساله مع الكمبيوتر.

وتأكد أن الجهاز الذي تريد اختباره يُعرض في برنامج إعداد النظام وأنه نشط. اضغط على <F2> أثناء اختبار POST (اختبار التشغيل الذاتي) للدخول إلى الأداة المساعدة لإعداد النظام (BIOS).

ابدأ تشغيل Dell Diagnostics من القرص الصلب أو من قرص *Drivers and Utilities* (برامج التشغيل والأدوات المساعدة).

أداة استكشاف أخطاء الأجهزة وإصلاحها

إذا لم يتم اكتشاف أحد الأجهزة أثناء إعداد نظام التشغيل أو إذا تم اكتشافه لكن تمت تهيئته بشكل غير صحيح، فيمكنك استخدام **Hardware Troubleshooter** (أداة استكشاف أخطاء الأجهزة وإصلاحها) لحل مشكلة عدم التوافق.

ليبدء تشغيل أداة استكشاف أخطاء الأجهزة وإصلاحها:

1. انقر فوق **Start** (ابدأ)  ← **Help and Support** (التعليمات والدعم).

2. اكتب **hardware troubleshooter** (مستكشف أعطال الأجهزة ومصلحها) في حقل البحث واضغط <Enter> لبدء البحث.

3. في نتائج البحث، حدد الخيار الذي يقدم أفضل وصف للمشكلة واتبع باقي خطوات استكشاف الأخطاء وإصلاحها.

CAUTION - Hard Drive SELF MONITORING SYSTEM has reported that a parameter has exceeded its normal operating range. Dell recommends that you back up your data regularly. A parameter out of range may or may not indicate a potential hard drive problem

(تحذير - كشف نظام المراقبة الذاتية للقرص الصلب عن تجاوز معامل لنطاق تشغيله الطبيعي. تتصح شركة Dell بأن تقوم بعمل نسخة احتياطية لبياناتك بانتظام. قد يشير أو لا يشير معامل خارج النطاق إلى احتمال وجود خطأ في القرص الصلب) - S.M.A.R.T error, possible hard disk drive failure (خطأ S.M.A.R.T، احتمال وجود عطل في محرك القرص الصلب). اتصل بشركة Dell (انظر "الاتصال بشركة Dell" صفحة 75).

Hard-disk drive read failure (عطل في محرك القرص الصلب أثناء إجراء اختبار التمهيد من محرك القرص الصلب. اتصل بشركة Dell (انظر "الاتصال بشركة Dell" صفحة 75).

No boot device available (لا يوجد جهاز تمهيد متاح) - لا يوجد قسم قابل للتمهيد على محرك القرص الصلب، أو أن كابل محرك القرص الصلب غير محكم التثبيت، أو أنه لا يوجد جهاز قابل للتمهيد منه.

- إذا كان محرك الأقراص الصلبة هو جهاز التمهيد المستخدم، فتأكد من توصيل الكابلات وتركيب محرك الأقراص بشكل صحيح وتقسيمه كجهاز تمهيد.
- ادخل إلى برنامج إعداد النظام وتأكد من أن معلومات تسلسل التمهيد صحيحة، (راجع Dell *Technology Guide* (دليل تقنية Dell) على القرص الصلب لجهاز الكمبيوتر لديك أو على موقع الدعم الخاص بشركة Dell على الويب على support.dell.com/manuals).

رسائل النظام

إذا كان الكمبيوتر به مشكلة أو خطأ، فقد يعرض رسالة نظام سوف تساعدك في التعرف على المسبب والإجراء اللازم لحل المشكلة.

ملاحظة: إذا لم تكن الرسالة المعروضة واردة

في الأمثلة التالية، فراجع الوثائق المرفقة إما بنظام التشغيل أو البرنامج الذي كان يعمل عندما ظهرت الرسالة. بدلاً من ذلك يمكنك مراجعة *Dell Technology Guide* (دليل التقنية من Dell) على محرك القرص الصلب أو موقع الدعم support.dell.com/manuals أو انظر "Contacting Dell" ("الاتصال بشركة Dell") صفحة 75 للحصول على مساعدة.

CMOS checksum error (خطأ في المجموع الاختباري CMOS) - احتمال وجود عطل في لوحة النظام أو أن مستوى بطارية RTC منخفض. استبدل البطارية (انظر *Service Manual* (دليل الخدمة) على موقع الدعم

support.dell.com/manuals) أو اتصل بشركة Dell (انظر "الاتصال بشركة Dell" صفحة 75).

CPU fan failure (عطل في مروحة وحدة المعالجة المركزية) - تعطلت مروحة وحدة المعالجة المركزية. استبدل مروحة وحدة المعالجة المركزية، انظر *Service Manual* (دليل الخدمة) على support.dell.com/manuals.

Hard-disk drive failure (عطل في محرك القرص الصلب) - عطل محتمل في محرك القرص الصلب أثناء إجراء الاختبار الذاتي (POST). اتصل بشركة Dell (انظر "الاتصال بشركة Dell" صفحة 75).

My Dell Downloads (تنزيلات Dell)

 **ملاحظة:** من الممكن ألا تكون My Dell Downloads (تنزيلات Dell) متاحة في جميع المناطق.

لا تشمل بعض البرامج التي سبق تثبيتها على الكمبيوتر الجديد لديك قرص CD أو DVD كنسخة احتياطية. يتوفر هذا البرنامج على My Dell Downloads (تنزيلات Dell). يمكنك من هذا الموقع على الإنترنت تنزيل البرامج المتاحة لإعادة التثبيت أو إنشاء وسائط النسخ الاحتياطي الخاصة بك.

للتسجيل في My Dell Downloads (تنزيلات Dell) واستخدامها:

1. اذهب لموقع downloadstore.dell.com/media.
2. اتبع الإرشادات التي تظهر على الشاشة للتسجيل وتنزيل البرامج.
3. قم بإعادة التسجيل أو إنشاء وسائط نسخ احتياطية للبرامج للاستخدام المستقبلي.

معلومات النظام بالتفصيل - عرض معلومات تفصيلية عن الأجهزة وتعليمات نظام التشغيل لديك، والاطلاع على نسخ من تعاقبات الخدمة الخاصة بك ومعلومات الضمان وخيارات تجديد الضمان.

الحصول على التعليمات - عرض خيارات الدعم التقني الخاصة بشركة Dell، ودعم العملاء، والجولات والتدريب، والأدوات المتاحة عبر الإنترنت، ودليل المالك، ومعلومات الضمان، والأسئلة المتداولة، وغيرها الكثير.

النسخ الاحتياطي والاستعادة - إنشاء وسائط الاستعادة، وبدء تشغيل أداة الاستعادة، والنسخ الاحتياطي للملفات على الإنترنت.

عروض تحسين أداء النظام - الحصول على الحلول الخاصة بالبرامج والأجهزة والتي يمكنها مساعدتك في تحسين أداء النظام لديك.

لمزيد من المعلومات حول **Dell Support Center** (مركز الدعم التابع لشركة Dell) ولتنزيل وتثبيت أدوات الدعم المتاحة، انتقل إلى DellSupportCenter.com.

استخدام أدوات الدعم

مركز الدعم التابع لشركة Dell

كل الدعم الذي تحتاجه - مكان واحد مناسب

يقدم **Dell Support Center** (مركز الدعم التابع لشركة Dell) تنبيهات خاصة بالنظام، وعروض لتحسين الأداء، ومعلومات الأنظمة، وروابط لأدوات Dell الأخرى والخدمات التشخيصية.

لبدء تشغيل التطبيق، اضغط **Start** (ابدأ)  ←

← **All Programs** (البرامج) ← **Dell** ←

Dell Support Center (مركز الدعم التابع لشركة Dell) ←

Launch Dell Support ←

Center (بدء تشغيل مركز الدعم التابع لشركة Dell).

تعرض صفحة البدء لـ **Dell Support Center**

(مركز الدعم التابع لشركة Dell) رقم الطراز الخاص

بالمبيوتر ورمز الخدمة ورمز الخدمة السريعة وحالة

الضمان وتنبيهات حول تحسين أداء الكمبيوتر لديك.

توفر الصفحة الرئيسية أيضاً ارتباطات للوصول إلى:

PC Checkup (فحص الجهاز) - يمكنك تشغيل

أدوات تشخيصية للأجهزة، والتعرف على البرنامج

الذي يستخدم الحد الأقصى من الذاكرة على القرص

الثابت لديك، وتتعقب التغييرات التي تتم على جهازك

كل يوم.

الأدوات المساعدة لفحص الكمبيوتر

• **مدير مساحة القرص الثابت** - تستطيع إدارة

القرص الثابت الخاص بك باستخدام تمثيل نظري

للمساحة المستخدمة بواسطة كل نوع من الملفات.

• **تاريخ الأداء والتهينة** - مراقبة العمليات بالنظام

والتغيرات التي تتم عبر الوقت. تعرض هذه الأداة

المساعدة كافة عمليات مسح الأجهزة والاختبارات

والتغيرات بالنظام والأحداث الهامة ونقاط الاسترداد

في يوم حدوث كل منها.

• راجع وثائق البرامج أو اتصل بجهة تصنيع البرامج للاطلاع على معلومات حول اكتشاف الأعطال وإصلاحها:

– تأكد من توافق البرنامج مع نظام التشغيل المثبت على الكمبيوتر الخاص بك.

– تأكد من إيفاء الكمبيوتر الخاص بك بالحد الأدنى من متطلبات الأجهزة اللازمة لتشغيل البرنامج.

انظر وثائق البرنامج للحصول على المعلومات.

– تأكد من تثبيت البرنامج وتهيئته بشكل صحيح.

– تحقق من عدم تعارض برامج تشغيل الأجهزة مع البرنامج.

– إذا لزم الأمر، فقم بإلغاء تثبيت البرنامج، ثم أعد تثبيته.

Windows 7

1. انقر فوق **Start** (ابدأ)  ← **Control Panel** (لوحة التحكم) ← **Programs**

(البرامج) ← **Run programs made for previous versions of Windows**

(تشغيل البرامج المصممة لإصدارات Windows السابقة).

2. في شاشة **welcome** (الترحيب)، انقر فوق **Next** (التالي).

3. اتبع الإرشادات التي تظهر على الشاشة.

إذا كنت تواجه مشكلات أخرى في البرامج -

• قم بعمل نسخة احتياطية من الملفات على الفور.

• استخدم برنامجاً للكشف عن الفيروسات لفحص القرص الصلب أو الأقراص المضغوطة.

• قم بحفظ وإغلاق أية ملفات أو برامج مفتوحة وإيقاف تشغيل الكمبيوتر من قائمة

Start (ابدأ) .

إذا توقف الكمبيوتر عن الاستجابة أو إذا ظهرت شاشة زرقاء مصمتة -

△ تنبيه: قد تفقد البيانات إذا كنت غير قادر على إيقاف تشغيل نظام التشغيل.

إذا لم تتمكن من الحصول على استجابة بالضغط على مفتاح في لوحة المفاتيح أو تحريك الماوس، فاضغط مع الاستمرار على زر التشغيل من 8 إلى 10 ثوان على الأقل حتى يتوقف الكمبيوتر عن العمل، ثم قم بإعادة تشغيل الكمبيوتر.

في حال تم تصميم أحد البرامج لتتوافق مع إصدار سابق من نظام التشغيل
Microsoft® Windows® -

قم بتشغيل Program Compatibility Wizard (معالج توافق البرامج). يقوم Program Compatibility Wizard (معالج توافق البرامج) بتهيئة البرنامج بحيث يتم تشغيله في بيئة مشابهة لإصدار سابق من بيئات نظام التشغيل Microsoft Windows.

لتشغيل Program Compatibility Wizard (معالج توافق البرامج):

نظام التشغيل Windows Vista®

1. انقر فوق **Start** (ابدأ) ← **Control Panel** (لوحة التحكم) ← **Programs** (البرامج) ← **Use an older program with this version of Windows**.
2. في شاشة welcome (الترحيب)، انقر فوق **Next** (التالي).
3. اتبع الإرشادات التي تظهر على الشاشة.

مشكلات عدم استجابة البرمجيات

تعدّر بدء تشغيل الكمبيوتر - تأكد من توصيل محول التيار المتردد بالكمبيوتر وبمأخذ التيار الكهربائي بإحكام.

توقف أحد البرامج عن الاستجابة -

قم بإنهاء البرنامج:

1. اضغط مفاتيح <Ctrl><Shift><Esc> في نفس الوقت.

2. انقر فوق **Applications** (تطبيقات).

3. حدد البرنامج الذي توقف عن الاستجابة.

4. انقر فوق **End Task** (إنهاء المهمة).

إذا تعطل أحد البرامج بشكل متكرر - راجع وثائق البرنامج. إذا لزم الأمر، قم بإلغاء تثبيت البرنامج وإعادة تثبيته مرة أخرى.

 **ملاحظة:** تشتمل عادةً البرمجيات على تعليمات التثبيت في وثائقها أو على القرص المضغوط.

إذا واجهت مشكلات أخرى مع الذاكرة -

• قم بتشغيل برنامج Dell Diagnostics (راجع "Dell Diagnostics" في الصفحة 52).

• إذا استمرت المشكلة، فاتصل بشركة Dell (راجع "الاتصال بشركة Dell" في الصفحة 75).

مشكلات الذاكرة

- إذا تلقيت رسالة تشير إلى عدم وجود ذاكرة كافية -
- قم بحفظ أية ملفات مفتوحة وإغلاقها وإنهاء أية برامج مفتوحة لا تستخدمها، وذلك لترى هل عالج هذا الإجراء المشكلة أم لا.
- انظر وثائق البرنامج لمعرفة الحد الأدنى من متطلبات الذاكرة. إذا لزم الأمر، قم بتثبيت ذاكرة إضافية (انظر دليل الخدمة على موقع support.dell.com/manuals).
- انزع وحدة (وحدات) الذاكرة ثم أعد تركيبها في فتحة (فتحات) التوصيل (انظر دليل الخدمة على موقع support.dell.com/manuals).
- إذا استمرت المشكلة، فاتصل بشركة Dell (راجع "الاتصال بشركة Dell" في الصفحة 75).

• إذا لم تستجب الشاشة، اضغط على زر الطاقة حتى يتوقف الكمبيوتر عن التشغيل ثم قم بتشغيله مرة أخرى.

• إذا استمرت المشكلة، فاتصل بشركة Dell (راجع "الاتصال بشركة Dell" في الصفحة 75).

إذا واجهت تداخلا يعيق الاستقبال على الكمبيوتر - ثمة إشارة غير مرغوب بها تنشئ تداخلا عبر مقاطعة الإشارات الأخرى أو حظرها. تتمثل بعض الأسباب المحتملة للتداخل في:

- كابلات تمديد الطاقة ولوحة المفاتيح والماوس.
- وجود العديد من الأجهزة المتصلة بنفس مشترك الطاقة.
- اتصال العديد من مشتركات الطاقة بالمأخذ الكهربائي نفسه.

- افحص توصيلات محول التيار المتردد. إذا كان محول التيار المتردد يشتمل على مصباح، فتأكد من اشتعال هذا المصباح.
- إذا استمرت المشكلة، فاتصل بشركة Dell (راجع "الاتصال بشركة Dell" في الصفحة 75).
- إذا كان ضوء مؤشر الطاقة أبيض ثابتاً والكمبيوتر لا يستجيب - فربما الشاشة لا تستجيب.
- اضغط على زر الطاقة حتى يتوقف الكمبيوتر عن التشغيل ثم قم بتشغيله مرة أخرى.
- إذا استمرت المشكلة، فاتصل بشركة Dell (راجع "الاتصال بشركة Dell" في الصفحة 75).
- إذا كان مصباح مؤشر الطاقة بلون أبيض خفيف - فذلك يعني أن الكمبيوتر في وضع الانتظار أو قد تكون الشاشة لا تستجيب.
- اضغط على أي مفتاح على لوحة المفاتيح، حرك الماوس المتصل أو أصبغاً على لوحة اللمس، أو اضغط على زر الطاقة لاستئناف التشغيل العادي.

مشكلات الطاقة

- إذا كان مصباح الطاقة مطفأ - فهذا يعني أن الكمبيوتر في وضع إيقاف التشغيل أو في وضع السبات أو أنه لا يتلقى طاقة.
- اضغط زر الطاقة. يعود الكمبيوتر إلى التشغيل العادي إذا كان مطفأً أو في وضع السبات.
- قم بإعادة تثبيت كابل محول التيار المتردد في كل من الكمبيوتر والمأخذ الكهربائي.
- إذا كان محول التيار المتردد متصلاً بمشترك كهربائي، فتأكد من أن المشترك متصلاً بمأخذ تيار كهربائي ومن أنه في وضع التشغيل.
- تجاوز أجهزة حماية الطاقة ومشترك الطاقة وكابلات التمديد مؤقتاً للتحقق من أن الكمبيوتر يبدأ التشغيل بشكل صحيح.
- تأكد من عمل مأخذ التيار الكهربائي وذلك باختباره مع جهاز آخر، كمصباح مثلاً.

- أعد تكوين الاتصال بجهاز التوجيه اللاسلكي (راجع "إعداد اتصال لاسلكي" صفحة 15).
- قد يتسبب التداخل في حظر الاتصال اللاسلكي لديك أو مقاطعته. حاول تغيير موضع الكمبيوتر ليصبح أقرب من جهاز التوجيه اللاسلكي.

الاتصالات السلكية

إذا فقد اتصال الشبكة - فقد يكون الكابل غير محكم أو تالف.

افحص الكابل للتأكد أنه متصل وأنه غير تالف.

كود صوت التنبيه	المشكلة المحتملة
-----------------	------------------

سبعة	عطل المعالج
ثمانية	عطل الشاشة

مشكلات الشبكة

الاتصالات اللاسلكية

في حال فقدان الاتصال بالشبكة اللاسلكية -

جهاز التوجيه اللاسلكي غير متصل أو تم تعطيل الاتصال اللاسلكي على جهاز الكمبيوتر.

• تأكد من تمكين الشبكة اللاسلكية على الكمبيوتر لديك (راجع "تمكين أجهزة الشبكة اللاسلكية أو إيقاف عملها" صفحة 12).

• افحص جهاز التوجيه اللاسلكي للتأكد أنه في وضع التشغيل وأنه متصل بمصدر البيانات (مودم كابل أو لوحة وصل شبكة).

حل المشكلات

📖 **ملاحظة:** لاستبدال الأجزاء انظر *Service Manual* (دليل الخدمة) على support.dell.com/manuals.

المشكلة المحتملة	كود صوت التنبيه
عطل محتمل في لوحة النظام - عطل في المجموع الاختباري لذاكرة القراءة فقط لنظام BIOS	واحد
لم يتم التعرف على ذاكرة RAM	اثنان
ملاحظة: إذا ما قمت بتثبيت أو إعادة تركيب وحدة الذاكرة، تأكد من وضعها بشكل صحيح.	
عطل محتمل في لوحة النظام - خطأ في الرقاقات	ثلاثة
عطل في قراءة/كتابة RAM	أربعة
عطل في ساعة الوقت الحقيقي.	خمسة
عطل في بطاقة الفيديو أو الرقاقة	ستة

يقدم هذا القسم معلومات لاستكشاف الأعطال وإصلاحها على الكمبيوتر. في حال تعذر عليك حل مشكلتك باستخدام الإرشادات التالية، راجع "استخدام أدوات الدعم" في الصفحة 48 أو "الاتصال بشركة Dell" في الصفحة 75.

⚠️ **تحذير:** أفراد طاقم الخدمة المدربين هم فقط من يجب أن يقوموا بفك غطاء الكمبيوتر. انظر *Service Manual* (دليل الخدمة) على الموقع support.dell.com/manuals للاطلاع على تعليمات الخدمة المتطورة.

أكواد صوت التنبيه

قد يصدر الكمبيوتر سلسلة من أصوات التنبيه أثناء بدء التشغيل إذا كان هناك أخطاء أو مشكلات. ويتم تحديد المشكلات من خلال هذه السلسلة من الأصوات التي تسمى أكواد الإشارة الصوتية. قم بتدوين كود التنبيه واتصل بشركة Dell (انظر "الاتصال بشركة Dell" على صفحة 75).

Dell Dock

- تمثل قاعدة الإرساء Dell Dock مجموعة من الرموز التي تتيح الوصول السهل إلى التطبيقات والملفات والمجلدات شائعة الاستخدام. ويمكنك إضفاء طابع شخصي على قاعدة الإرساء Dock بالطرق التالية:
- إضافة الرموز أو إزالتها
 - تغيير لون قاعدة الإرساء Dock وموقعها
 - تغيير سلوك الرموز
 - تجميع الرموز المرتبطة ببعضها البعض في فئات



إضافة فئة

1. انقر بزر الماوس الأيمن فوق قاعدة الإرساء Dock، ثم انقر فوق **Add** (إضافة) ← **Category** (فئة). يظهر الإطار **Add/Edit Category** (إضافة/تعديل فئة).
2. أدخل عنواناً للفئة في الحقل **Title** (العنوان).
3. حدد رمزاً للفئة من **Select an image** (حدد صورة): **box**.
4. انقر فوق **Save** (حفظ).

إضافة رمز

اسحب أحد الرموز وقم بإفلاتها إلى داخل قاعدة الإرساء Dock أو إلى إحدى الفئات.

إزالة فئة أو رمز

1. انقر بزر الماوس الأيمن فوق الفئة أو الرمز الموجود في قاعدة الإرساء Dock ثم انقر فوق **Delete shortcut** (حذف اختصار) أو **Delete category** (حذف فئة).
 2. اتبع الإرشادات التي تظهر على الشاشة.
- إضفاء طابع شخصي على قاعدة الإرساء Dock**
1. انقر بزر الماوس الأيمن فوق قاعدة الإرساء Dock ثم انقر فوق **Advanced Setting...** (إعداد متقدم).
 2. حدد الخيار المرغوب لإضفاء طابع شخصي على قاعدة الإرساء Dock.

للاطلاع على مزيد من المعلومات، اذهب إلى
.delldatasafe.com

لجدولة ملفات النسخ الاحتياطي:

1. انقر نقراً مزدوجاً على

رمز DataSafe Online Backup (خدمة
Dell DataSafe للنسخ الاحتياطي) في شريط
المهام.

2. اتبع الإرشادات التي تظهر على الشاشة.

Dell DataSafe Online Backup (خدمة Dell DataSafe للنسخ الاحتياطي)

ملاحظة: ومن الممكن ألا تكون خدمة Dell
DataSafe على الإنترنت متاحة في جميع
المناطق.

ملاحظة: يوصى باستخدام اتصال بنطاق ترددي
عريض للحصول على سرعات تحميل/تنزيل
عالية.

Dell DataSafe Online Backup (خدمة Dell
DataSafe للنسخ الاحتياطي) هي خدمة آلية
للاسترداد والنسخ الاحتياطي تساعد على حماية
البيانات الخاصة بك والملفات الهامة الأخرى من
الحوادث المفجعة مثل السرقة أو الكوارث الطبيعية.
يمكنك الوصول للخدمة من خلال الكمبيوتر الخاص بك
باستخدام حساب محمي-بكلمة مرور.

مميزات البرامج

📌 **ملاحظة:** لمزيد من المعلومات حول الخصائص الموضحة في هذا القسم، انظر دليل التقنية من *Dell Technology Guide* (دليل تقنية Dell) على القرص الصلب لديك أو على موقع دعم Dell Support الإلكتروني support.dell.com.

الإنتاجية والاتصال

تستطيع استخدام الكمبيوتر لإنشاء عروض تقديمية وكتيبات وبطاقات معايدة وإعلانات مطبوعة وجداوى بيانات. يمكنك أيضاً تحرير الصور الفوتوغرافية الرقمية والرسوم وعرضها. افحص أمر الشراء الخاص بك للتعرف على البرمجيات المثبتة على الجهاز لديك.

بعد الاتصال بالإنترنت، تستطيع الوصول إلى مواقع ويب، وإعداد حساب بريد إلكتروني، وتحميل الملفات أو تنزيلها، وما إلى ذلك.

الترفيه والوسائط المتعددة

تستطيع استخدام الكمبيوتر لمشاهدة ملفات الفيديو، وإنشاء أقراص CD/DVD الخاصة بك، والاستماع إلى الموسيقى وإلى المحطات الإذاعية عبر الإنترنت. يمكنك تنزيل أو نسخ ملفات الصور والفيديو من الأجهزة المحمولة مثل الكاميرات الرقمية والهواتف المحمولة. تتيح لك تطبيقات البرمجيات الاختيارية تنظيم وإنشاء ملفات الموسيقى والفيديو التي يمكن تسجيلها على القرص والتي يتم حفظها على المنتجات المحمولة مثل مشغلات MP3 وأجهزة الترفيه المحمولة باليد أو يمكن تشغيلها وعرضها مباشرة على التلفزيونات وأجهزة الإسقاط ومعدات المسرح المنزلي المتصلة.

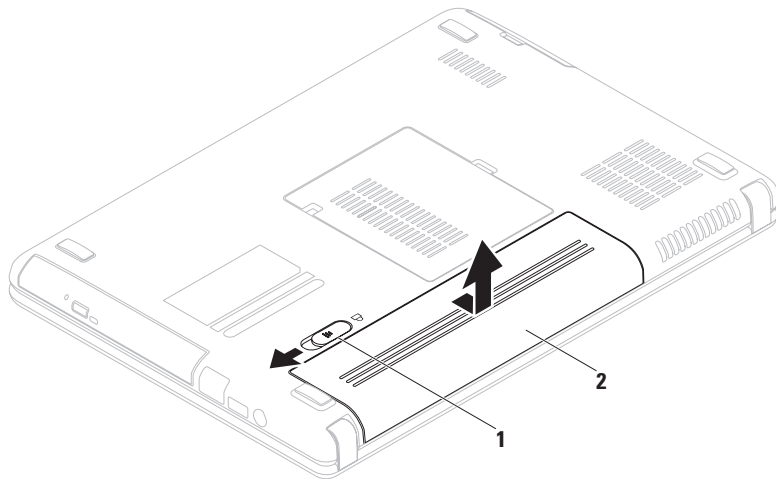

1 قفل تحرير البطارية

2 البطارية

إزالة البطارية واستبدالها

⚠️ تحذير: قبل أن تبدأ تنفيذ أي من الإجراءات المذكورة في هذا القسم، يرجى إتباع تعليمات الأمان في دليل معلومات المنتج.

⚠️ تحذير: قد يؤدي استخدام بطارية غير متوافقة إلى زيادة خطر نشوب حريق أو حدوث انفجار. يجب أن يستخدم لهذا الكمبيوتر بطارية تم شراؤها من Dell فقط. لا تستخدم بطاريات من أجهزة كمبيوتر أخرى.

⚠️ تحذير: قبل إزالة البطارية يجب فصل الطاقة عن الكمبيوتر وفك أية كابلات خارجية (وأيضا محول التيار المتردد).

لإزالة البطارية:

1. أوقف تشغيل الكمبيوتر واقلبه.
2. اسحب قفل تحرير البطارية إلى وضع عدم الإغلاق.
3. قم بإخراج البطارية من حاوية البطارية.

لاستبدال البطارية:

أدخل البطارية في الحاوية الخاصة بها حتى يصدر صوت للدلالة على استقرارها في مكانها.

1 مؤشر نشاط الكاميرا - يشير إلى ما إذا كانت الكاميرا في وضع التشغيل أو الإيقاف. يشير الضوء الأبيض الثابت إلى نشاط الكاميرا.

2 الكاميرا - كاميرا مدمجة لالتقاط الفيديو وعقد المؤتمرات والمحادثة.

3 الشاشة - يمكن أن تختلف شاشتك على حسب اختيارك عند شراء الكمبيوتر. لمزيد من المعلومات حول الشاشات، انظر *Dell Technology Guide* (دليل تقنية Dell) على القرص الصلب أو على موقع [.support.dell.com/manuals](http://support.dell.com/manuals)

مميزات الشاشة

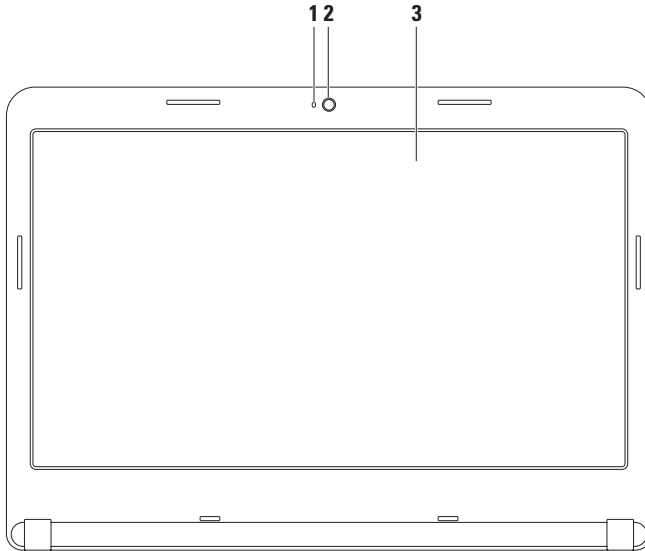

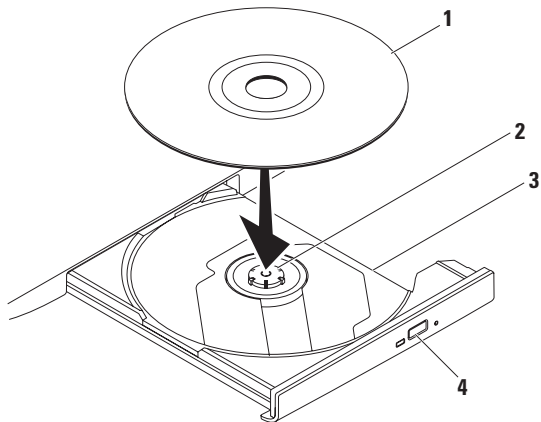

1	القرص
2	الدرج
3	درج محرك الأقراص الضوئية
4	زر الإخراج

استخدام محرك الأقراص الضوئية

△ تنبيه: لا تضغط على درج محرك الأقراص الضوئية لأسفل عند فتحه أو إغلاقه. اترك درج محرك الأقراص الضوئية مغلقاً عندما لا تستخدم محرك الأقراص.

△ تنبيه: لا تقم بتحريك الكمبيوتر عند تشغيل قرص أو تسجيله.

يقوم محرك الأقراص الضوئية هذا بتشغيل أو تسجيل أقراص CD و DVD. تأكد من أن الجهة التي طُبِع أو كُتِب عليها موجهة نحو الأعلى عند وضع الأقراص في درج المحرك الاختياري. لوضع قرص في محرك الأقراص الضوئية:

1. اضغط على زر الإخراج الموجود على محرك الأقراص الضوئية.
2. اسحب درج محرك الأقراص الضوئية للخارج.
3. ضع القرص في وسط الدرج بحيث يكون المصق لأعلى ثم اضغط على القرص لتثبيتته على الجزء الأوسط من درج محرك الأقراص الضوئية.
4. ادفع درج محرك الأقراص الضوئية داخل محرك الأقراص مرة أخرى.

Windows Mobility Center (مركز التنقل بنظام Windows)

1. اضغط على المفاتيح <Fn><X> لبدء تشغيل Windows Mobility Center (مركز التنقل بنظام Windows).

2. في القسم **Function Key Row** (صف مفاتيح الوظائف)، حدد **Function Key** (مفتاح الوظائف) أو **Multimedia Key** (مفتاح الوسائط المتعددة).



تشغيل المسار أو الفصل السابق ⏮

كتم الصوت 🔇

تشغيل أو إيقاف مؤقت ▶/||

خفض مستوى الصوت 🔊

تشغيل المسار أو الفصل التالي ▶▶

رفع مستوى الصوت 🔊

مفاتيح التحكم في الوسائط المتعددة

تتواجد مفاتيح التحكم في الوسائط المتعددة في صف مفاتيح الوسائط الموجودة في لوحة المفاتيح. لاستخدام عناصر التحكم بالوسائط المتعددة، اضغط على المفتاح المطلوب. يمكنك تهيئة مفاتيح التحكم في الوسائط المتعددة الموجودة على لوحة المفاتيح باستخدام **System Setup (BIOS) Utility** (البرنامج المساعد لإعداد النظام (BIOS)) أو **Windows Mobility Center**.

الأداة المساعدة لإعداد النظام (BIOS)

1. اضغط على <F2> أثناء اختبار POST (اختبار التشغيل الذاتي) للدخول إلى الأداة المساعدة لإعداد النظام (BIOS).

2. في القسم **Function Key Behavior** (سلوك مفاتيح الوظائف)، حدد **Multimedia Key First** (مفتاح الوسائط المتعددة أولاً) أو **Function Key First** (مفتاح الوظائف أولاً).

Multimedia Key First (مفتاح الوسائط المتعددة أولاً) - هذا هو الخيار الافتراضي. اضغط على أي مفتاح وسائط متعددة لتنفيذ الإجراء المرتبط به. للمفتاح الوظيفي، اضغط على <Fn> + المفتاح الوظيفي المطلوب.

Function Key First (المفتاح الوظيفي أولاً) - اضغط على أي مفتاح وظيفي لتنفيذ الإجراء المرتبط به. لمفتاح الوسائط المتعددة، اضغط على <Fn> + مفتاح الوسائط المتعددة المطلوب.

📌 **ملاحظة:** خيار **Multimedia Key First** (مفتاح الوسائط المتعددة أولاً) نشط فقط في نظام التشغيل.

التنقل

التنقل الدائري - يتيح لك التنقل لأعلى أو أسفل ولليمين أو اليسار.

للتنقل إلى اليمين أو اليسار:

قم بتحريك إصبع في منطقة التنقل الأفقي (أقصى يمين لوحة اللمس) في حركة دائرية في اتجاه عقارب الساعة للتنقل إلى اليمين أو في حركة دائرية عكس اتجاه عقارب الساعة للتنقل إلى اليسار.



للتنقل إلى أعلى أو أسفل:

قم بتحريك إصبع في منطقة التنقل الرأسية (أقصى يمين لوحة اللمس) في حركة دائرية في اتجاه عقارب الساعة للتنقل إلى أعلى أو في حركة دائرية عكس اتجاه عقارب الساعة للتنقل إلى أسفل.

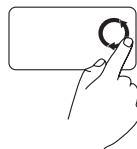

حركات لوحة اللمس

التكبير والتصغير

يتيح لك زيادة تكبير محتوى الشاشة أو تصغيره. تشتمل خاصية التكبير/التصغير على ما يلي:

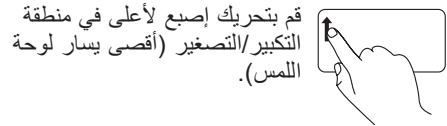

التكبير/التصغير باستخدام أصبع واحد - يتيح لك التكبير والتصغير.

للتكبير:

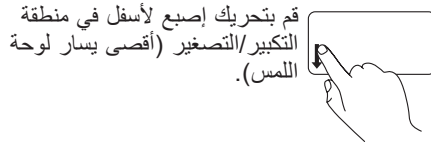

للتصغير:



- 1 زر التشغيل - يقوم بتشغيل وإيقاف تشغيل الكمبيوتر عند الضغط عليه. 
- 2 صف مفاتيح الوظائف - يوجد مفتاح تشغيل شبكة اللاسلكي أو إيقاف تشغيلها؛ ومفتاحاً زيادة السطوع أو تقليله؛ ومفاتيح الوسائط المتعددة؛ ومفتاح تشغيل لوحة اللمس أو إيقاف تشغيلها في هذا الصف.
للاطلاع على مزيد من المعلومات حول مفاتيح الوسائط المتعددة، انظر "مفاتيح التحكم في الوسائط المتعددة" صفحة 30.
- 3 أزرار لوحة اللمس (2) - وظائف الماوس مثل النقر بزر الماوس الأيمن والأيسر.
- 4 لوحة اللمس - تقدم وظائف الماوس لتحريك المؤشر و سحب وتحريك العناصر المحددة ثم النقر بزر الماوس الأيمن أو الأيسر من خلال الضغط على سطحه.
تدعم لوحة اللمس حركات التكبير/التصغير والتنقل. لتغيير إعدادات لوحة اللمس، انقر نقراً مزدوجاً على رمز **Dell Touch pad** (لوحة اللمس Dell) في منطقة الإعلام من سطح المكتب. لمزيد من المعلومات انظر "حركات لوحة اللمس" صفحة 28.
ملاحظة: لتمكين لوحة اللمس أو إلغاء تمكينها، اضغط على المفتاح  في صف مفاتيح الوظائف في لوحة المفاتيح.

قاعدة الكمبيوتر وميزات لوحة المفاتيح

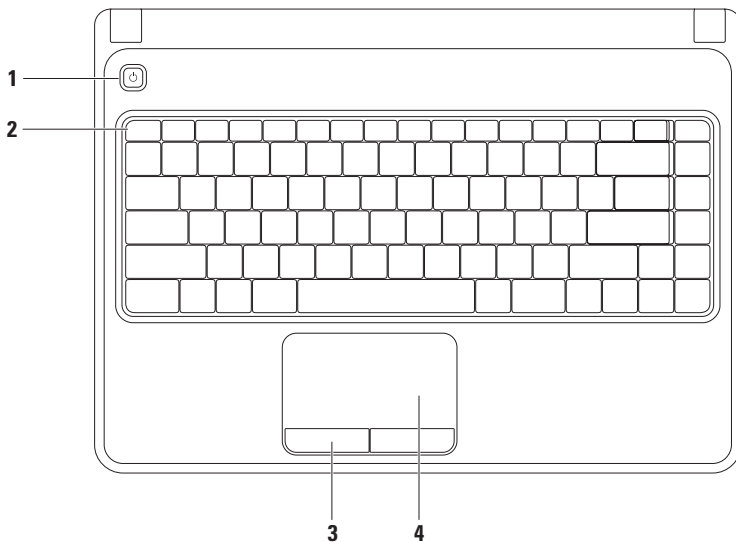

مصباح مؤشر الطاقة ١)

حالة (حالات) الكمبيوتر

حالة مصباح المؤشر

تشغيل

ضوء أبيض ثابت

الانتظار

ضوء أبيض خفيف

مطفأ/وضع السبات

مطفأ

ملاحظة: للحصول على معلومات حول مشكلات الطاقة، انظر "مشكلات الطاقة" على صفحة 43.

مصابيح ومؤشرات الحالة

مصباح حالة البطارية 



مستوى شحن البطارية	حالة (حالات) الكمبيوتر	حالة مصباح المؤشر	
$\geq 98\%$	تشغيل/وضع الانتظار/ مطفاً/وضع السبات	ضوء أبيض ثابت	محول التيار المتردد
$< 98\%$	تشغيل/وضع الانتظار/ مطفاً/وضع السبات	مطفاً	
$\geq 10\%$	تشغيل/وضع الانتظار	ضوء كهربائي ثابت	البطارية
$< 10\%$	تشغيل/وضع الانتظار/ مطفاً/وضع السبات	مطفاً	
$\geq 10\%$	مطفاً/وضع السبات		

 ملاحظة: تكون البطارية في حالة شحن عندما يعمل الكمبيوتر باستخدام محول التيار المتردد.

- 1  **مصباح مؤشر الطاقة** - يشير إلى حالات الطاقة. للمزيد من المعلومات حول مصباح مؤشر الطاقة، انظر "مصابيح ومؤشرات الحالة" في صفحة 24.
- 2  **يضيء مصباح نشاط القرص الصلب** - عندما يكون الكمبيوتر في حالة قراءة بيانات أو كتابتها. يشير الضوء الأبيض إلى نشاط القرص الصلب.
 **تنبيه: لتجنب ضياع البيانات، لا تقم أبداً بإيقاف تشغيل الكمبيوتر عندما يضيء المصباح الذي يدل على نشاط القرص الصلب.**
- 3  **مصباح حالة البطارية** - يضيء بشكل متصل أو يومض لبيان حالة شحن البطارية. للمزيد من المعلومات حول مصباح حالة البطارية، انظر "مصابيح ومؤشرات الحالة" في صفحة 24.
ملاحظة: تكون البطارية في حالة شحن عندما يعمل الكمبيوتر باستخدام محول التيار المتردد.
- 4 **الميكروفون التناظري** - يقدم صوتاً عالي الجودة لمؤتمرات الفيديو أو تسجيل الصوت.
- 5  **قارئ بطاقة الوسائط 5 في 1** - يوفر طريقة سهلة وسريعة لعرض ومشاركة الصور الرقمية، والموسيقى، وملفات الفيديو، والمستندات المخزنة على بطاقات الذاكرة الرقمية التالية.
ملاحظة: يتم شحن جهاز الكمبيوتر الخاص بك مزوداً ببطاقة بلاستيكية فارغة مركبة في فتحة بطاقة الوسائط. تحمي البطاقات الفارغة الفتحات غير المستخدمة من الغبار والجزيئات الأخرى. احتفظ بالشريحة الفارغة لاستخدامها عندما لا تكون هناك بطاقة وسائط مركبة في الفتحة، ومن الممكن للبطاقات الفارغة من أجهزة الكمبيوتر الأخرى ألا تلائم جهازك.

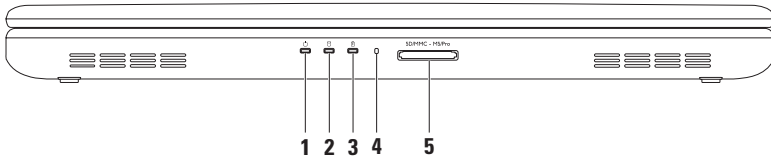



خصائص المنظر الأمامي

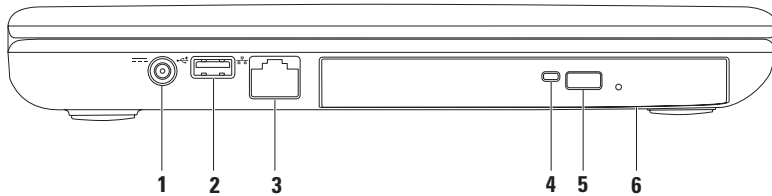

- 1  موصل محول التيار المتردد - يتصل بمحول التيار المتردد لإمداد الكمبيوتر بالطاقة ولشحن البطارية.
 - 2  موصل USB 2.0 - يقوم بتوصيل أجهزة USB مثل الماوس أو لوحة المفاتيح أو الطابعة أو المحرك الخارجي أو مشغل MP3.
 - 3  موصل شبكة - يوصل جهاز الكمبيوتر بشبكة أو جهاز إنترنت ذي نطاق تردد عريض إذا كنت تستخدم شبكة سلكية.
 - 4 مصباح محرك الأقراص الضوئية - يومض عند الضغط على زر الإخراج في المحرك الضوئي أو عند إدخال قرص وتجري قراءته.
 - 5 زر الإخراج في محرك الأقراص الضوئية - يقوم بإخراج درج محرك الأقراص الضوئية عند الضغط عليه.
 - 6 محرك الأقراص الضوئية - يقوم بتشغيل أو تسجيل أقراص CD و DVD.
- للاطلاع على المزيد من المعلومات، راجع "استخدام محرك الأقراص الضوئية" في صفحة 32.

خصائص المنظر الأيسر



- 1  فتحة سماعة الرأس/إخراج الصوت - تقوم بالتوصيل إلى زوج من سماعات الرأس، أو إلى مكبر صوت أو نظام صوت يعمل بطاقة خارجية.
- 2  فتحة توصيل إدخال الصوت/ الميكروفون - تتصل بالميكروفون أو إشارة الإدخال حيث يتم استخدامها مع برامج الصوت.
- 3  موصلات **USB 2.0 (2)** - تقوم بتوصيل أجهزة USB مثل الماوس أو لوحة المفاتيح أو الطابعة أو المحرك الخارجي أو مشغل MP3.
- 4  موصل **VGA** - يتصل بجهاز عرض أو بروجيكتور.

استخدام كمبيوتر Inspiron المحمول

يقدم هذا القسم معلومات حول كيفية إعداد الكمبيوتر المحمول Inspiron™.

خصائص المنظر الأيمن

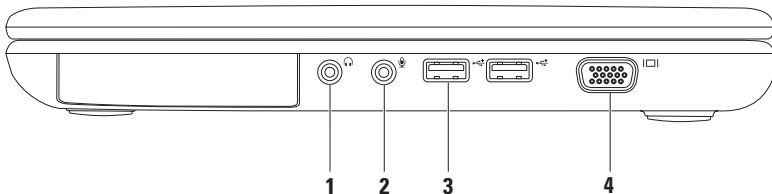

Windows 7

1. احفظ أية ملفات مفتوحة ثم أغلقها، واخرج من أية برامج مفتوحة.

2. انقر **Start** (ابدأ)  ← **Control Panel** (لوحة التحكم).

3. في مربع البحث، اكتب network (الشبكة) ثم انقر فوق **Network and Sharing Center** (الشبكة ومركز المشاركة) ← **Set up a new connection or network** (إعداد اتصال أو شبكة) ← **Connect to the Internet** (اتصال بالإنترنت). يظهر الإطار **Connect to the Internet** (الاتصال بالإنترنت).

 **ملاحظة:** إذا لم تعرف نوع الاتصال المطلوب تحديده، فانقر فوق **Help me choose** (ساعدني في الاختيار) أو اتصل بمزود خدمة الإنترنت (ISP) لديك.

4. اتبع الإرشادات التي تظهر على الشاشة واستخدم معلومات الإعداد التي قام مزود الخدمة بتوفيرها لاستكمال الإعداد.

إعداد الاتصال بالإنترنت

يختلف مزودو خدمة الإنترنت (ISP) والعروض التي يوفرونها باختلاف الدولة. قم بالاتصال بمزود خدمة الإنترنت للحصول على العروض المتوفرة في بلدك.

إذا لم تتمكن من الاتصال بالإنترنت بينما نجحت في الاتصال في السابق، فيحتمل انتهاء خدمة مزود خدمة الإنترنت (ISP). اتصل بمزود خدمة الإنترنت للتحقق من حالة الخدمة، أو حاول الاتصال مرة أخرى لاحقًا.

قم بتحضير المعلومات الخاصة بمزود خدمة الإنترنت. وإذا لم يكن لديك مزود خدمة إنترنت، فيمكن لمعالج **Connect to the Internet** (الاتصال بالإنترنت) الحصول على أحد مزودي الخدمة.

لإعداد اتصال الإنترنت:

Windows Vista

1. احفظ أية ملفات مفتوحة ثم أغلقها، واخرج من أية برامج مفتوحة.

2. انقر فوق **Start** (ابدأ)  ← **Control Panel** (لوحة التحكم).

3. في مربع البحث، اكتب network (الشبكة)

ثم انقر فوق **Network and Sharing Center** (الشبكة ومركز المشاركة) ← **Set up a connection or Network**

Connect to the Internet (أو شبكة) ← **Connect to the Internet** (الاتصال بالإنترنت).

يظهر الإطار **Connect to the Internet** (الاتصال بالإنترنت).

 **ملاحظة:** إذا لم تعرف نوع الاتصال المطلوب

تحديده، فانقر فوق **Help me choose**

(ساعدني في الاختيار) أو اتصل بمزود خدمة الإنترنت (ISP) لديك.

4. اتبع الإرشادات التي تظهر على الشاشة واستخدم معلومات الإعداد التي قام مزود الخدمة بتوفيرها لاستكمال الإعداد.

Windows® 7

1. تأكد من تمكين الشبكة اللاسلكية على الكمبيوتر لديك (راجع "تمكين أجهزة الشبكة اللاسلكية أو إيقاف عملها" صفحة 12).
2. احفظ أية ملفات مفتوحة ثم أغلقها، واخرج من أية برامج مفتوحة.
3. انقر فوق **Start** (ابدأ)  ← **Control Panel** (لوحة التحكم).
4. في مربع البحث، اكتب network (الشبكة) ثم انقر فوق **Network and Sharing Center** (الشبكة ومركز المشاركة) ← **Connect to a network** (اتصال بالشبكة).
5. اتبع الإرشادات التي تظهر على الشاشة لإتمام عملية الإعداد.

إعدادات اتصال لاسلكي

 **ملاحظة:** لإعداد جهاز التوجيه اللاسلكي، راجع الوثائق الواردة مع جهاز التوجيه اللاسلكي.

قبل أن تتمكن من استخدام اتصال الإنترنت، تحتاج إلى التوصيل بجهاز التوجيه اللاسلكي. لإعداد الاتصال بجهاز التوجيه اللاسلكي:

نظام التشغيل Windows Vista®

1. تأكد من تمكين الشبكة اللاسلكية على الكمبيوتر لديك (راجع "تمكين أجهزة الشبكة اللاسلكية أو إيقاف عملها" صفحة 12).
2. احفظ أية ملفات مفتوحة ثم أغلقها، واخرج من أية برامج مفتوحة.
3. انقر فوق **Start** (ابدأ)  ← **Connect To** (التوصيل).
4. اتبع الإرشادات التي تظهر على الشاشة لإتمام عملية الإعداد.

التوصيل بالإنترنت (اختياري)

للتوصيل بالإنترنت، سوف تحتاج إلى اتصال مودم خارجي أو اتصال شبكة ومزود خدمة إنترنت (ISP).

إذا لم يكن مودم USB الخارجي أو محول الشبكة المحلية اللاسلكية WLAN جزءاً من أمر الشراء الأصلي، فيمكنك الشراء من على الموقع

www.dell.com

إعداد اتصال سلكي

- إذا كنت تستخدم اتصالاً هاتفياً، فقم بتوصيل خط هاتفك بمودم USB الخارجي الاختياري وبموصل الهاتف على الحائط قبل إعداد اتصالك بالإنترنت.
- إذا كنت تستخدم اتصال DSL أو كابل أو اتصال مودم القمر الصناعي، فاتصل بمزود خدمة الإنترنت أو مقدم خدمة الهاتف المحمول للحصول على إرشادات الإعداد.

لاستكمال إعداد اتصال سلكي بالإنترنت، اتبع التعليمات المذكورة في "إعداد اتصال الإنترنت" في صفحة 16.

ملاحظة: لا تتوفر ميزة الشبكة اللاسلكية هذه في الكمبيوتر إلا إذا طلبت بطاقة WLAN عند الشراء. لمزيد من المعلومات حول البطاقات المدعومة من قبل الكمبيوتر لديك، انظر "المواصفات" صفحة 78.

لتمكين الشبكة اللاسلكية:

1. تأكد من تشغيل الكمبيوتر.
2. اضغط على مفتاح اللاسلكي «A» في صف مفاتيح الوسائط الموجودة في لوحة المفاتيح. يظهر تأكيد التحديد الذي قمت به على الشاشة.

Wireless enabled (تم تشغيل الشبكة اللاسلكية)



Wireless Disabled (تم إيقاف عمل الشبكة اللاسلكية)

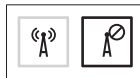

لإيقاف عمل الشبكة اللاسلكية:



اضغط على مفتاح الشبكة اللاسلكية «A» في صف مفاتيح الوظائف في لوحة المفاتيح مرة أخرى لإيقاف تشغيل كل أجهزة اللاسلكي.

ملاحظة: يتيح لك هذا المفتاح إيقاف تشغيل كافة الاتصالات اللاسلكية لديك بشكل سريع (Wi-Fi® و Bluetooth®)، عند مطالبتك على سبيل المثال بتعطيل كافة الاتصالات اللاسلكية على متن الطائرة.

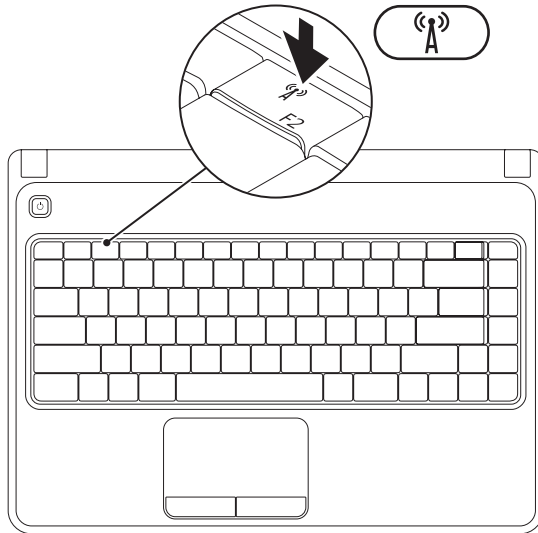
تمكين الشبكة اللاسلكية أو إيقاف عملها (اختياري)



لإنشاء وسائط استعادة النظام:

1. احرص على توصيل محول التيار المتردد (انظر "توصيل محول التيار المتردد" في صفحة 6).
2. قم بإدخال القرص أو مفتاح USB في الكمبيوتر.
3. انقر فوق **Start** (ابدأ)  ← **Programs** (البرامج) ← **Dell DataSafe Local Backup**.
4. انقر فوق **إنشاء وسائط استعادة**.
5. اتبع الإرشادات التي تظهر على الشاشة.  **ملاحظة:** للاطلاع على معلومات حول استخدام وسائط استعادة النظام، انظر "وسائط استعادة النظام" صفحة 63.

إنشاء وسائط استعادة النظام (موصى به)

📌 **ملاحظة:** يوصى بأن تقوم بإنشاء وسائط لاستعادة النظام بمجرد أن تقوم بإعداد نظام التشغيل Microsoft Windows.

يمكن استخدام وسائط استعادة النظام لاستعادة الكمبيوتر إلى حالة التشغيل التي كان عليها عند الشراء مع الحفاظ على ملفات البيانات (من دون الحاجة إلى قرص نظام التشغيل). يمكنك استخدام وسائط استعادة النظام إذا أدت تغييرات في الأجهزة أو البرامج أو برامج التشغيل أو إعدادات أخرى في النظام إلى حالة تشغيل للكمبيوتر غير مرغوب فيها.

ستحتاج إلى ما يلي لإنشاء وسائط استعادة النظام:

• النسخ الاحتياطي Dell DataSafe Local Backup

• مفتاح USB بحد أدنى للسعة يبلغ 8 جيجابايت أو قرص DVD-R/DVD+ R/Blu-ray Disc™

📌 **ملاحظة:** لا يدعم برنامج Dell DataSafe Local Backup الأقراص القابلة لإعادة الكتابة عليها.

إعدادات نظام التشغيل

يكون جهاز الكمبيوتر Dell سابق التهيئة بنظام التشغيل الذي قمت باختياره أثناء الشراء.

قم بإعدادات نظام Microsoft Windows

لإعدادات نظام التشغيل Microsoft® Windows® لأول مرة، اتبع التعليمات التي تظهر على الشاشة. هذه الخطوات إلزامية وقد تستغرق بعض الوقت للانتهاء منها. سوف تنتقل بك شاشة إعدادات نظام Windows خلال عدة إجراءات تشمل قبول اتفاقيات الترخيص وضبط التفضيلات وإعداد اتصال الإنترنت.

△ تنبيه: لا تقطع عملية إعدادات نظام التشغيل. فقد يؤدي ذلك إلى جعل الكمبيوتر غير قابل للاستخدام وسوف تحتاج إلى إعادة تثبيت نظام التشغيل.

✎ ملاحظة: للحصول على أفضل أداء ممكن لجهاز الكمبيوتر، ينصح بتنزيل وتثبيت أحدث نظام BIOS وبرامج التشغيل للكمبيوتر من support.dell.com.

✎ ملاحظة: لمزيد من المعلومات حول نظام التشغيل والميزات، راجع الموقع support.dell.com/MyNewDell.

إعدادات نظام Ubuntu

لإعدادات نظام Ubuntu® لأول مرة، اتبع التعليمات التي تظهر على الشاشة. انظر وثائق النظام Ubuntu للاطلاع على المزيد من المعلومات الخاصة بنظام التشغيل.

الضغط على زر الطاقة

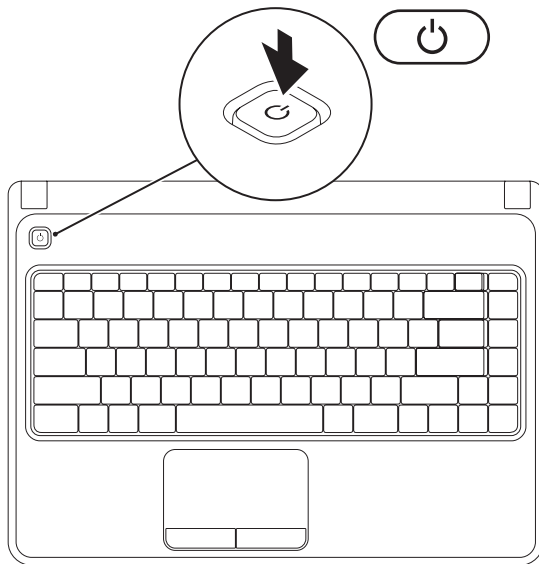

توصيل كابل الشبكة (اختياري)

لإستخدام توصيلات الشبكة السلكية، قم بتوصيل كابل الشبكة.

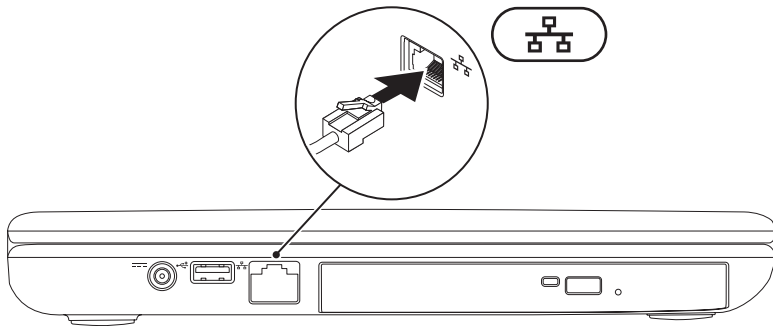

توصيل محول التيار المتردد

قم بتوصيل محول التيار المتردد بالكمبيوتر ثم قم بتوصيله بمأخذ كهربى أو واطى زيادة التيار.

تحذير: يعمل محوّل التيار المتردد مع مأخذ التيار الكهربى فى جميع أنحاء العالم، إلا أن موصلات الطاقة ومشتركات الكهرباء تختلف بين بلد وآخر. ويؤدي استخدام كابل غير متوافق أو توصيل الكابل بشكل غير سليم فى وصلة الكهرباء أو المأخذ الكهربائى إلى نشوب حريق أو تلف دائم لجهاز الكمبيوتر.

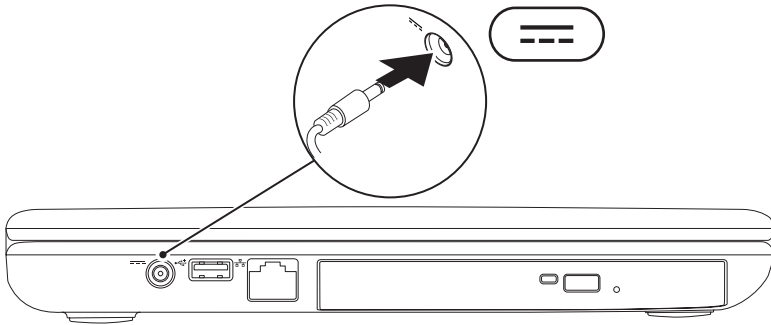

إعداد كمبيوتر Inspiron المحمول

⚠️ **تحذير:** تجنب إعاقة فتحات الهواء أو دفع أجسام داخلها أو ترك الأتربة تتراكم فيها. لا تقم بوضع

كمبيوتر Dell™ في بيئة ينخفض فيها سريان الهواء - مثل الدواليب المغلقة - أو على أسطح قماشية - مثل البطاطين أو المشايات - وذلك أثناء تشغيله. وذلك لأن إعاقة سريان الهواء قد يتلف الكمبيوتر أو يضعف أداءه أو يسبب حريقًا. يقوم الكمبيوتر بتشغيل المروحة عندما تزداد سخونته. يعتبر الضجيج الناتج عن المروحة أمرًا طبيعيًا، ولا يشير إلى وجود أية مشكلة بالمروحة أو الكمبيوتر.

⚠️ **تنبيه:** قد ينجم عن وضع أجسام ثقيلة أو حادة أو تكديسها على الكمبيوتر حدوث تلف دائم للكمبيوتر.

يقدم هذا القسم معلومات حول كيفية إعداد الكمبيوتر المحمول Dell™ من Inspiron™.

قبل إعداد الكمبيوتر

عند وضع الكمبيوتر في مكانه، تأكد أنك تتيح الوصول المتيسر لمصدر الطاقة والتهوية الكافية وسطح مستو لوضع الكمبيوتر.

قد يتسبب الحد من سريان الهواء حول الكمبيوتر المحمول في ارتفاع درجة حرارته. لمنع حدوث ارتفاع درجة الحرارة تأكد من ترك مسافة 10.2 سم (4 بوصة) على الأقل في خلفية الكمبيوتر ومسافة 5.1 سم (2 بوصة) بحد أدنى في جميع الاتجاهات الأخرى. لا تضع أبداً جهاز الكمبيوتر في مكان مغلق مثل كابينة أو درج حينما يكون في وضع التشغيل.

خدمة Order-Status Service	48
لتتعرف ألياً على حالة طلب المنتج	70
معلومات المنتج	71
إرجاع المكونات بغرض الإصلاح بموجب الضمان أو بغرض رد الثمن	71
قبل أن تتصل	73
الاتصال بشركة Dell	75
البحث عن المزيد من المعلومات والموارد	76
المواصفات	78
الملحق	85
إشعار منتج Macrovision	85
معلومات عن (NOM)، أو المقاييس المكسيكية الرسمية (للمكسيك فقط)	86
فهرس	87
استخدام أدوات الدعم	48
مركز الدعم التابع لشركة Dell	48
My Dell Downloads (تنزيلات Dell)	49
رسائل النظام	50
أداة استكشاف أخطاء الأجهزة وإصلاحها	52
Dell Diagnostics	52
استعادة نظام التشغيل	58
استعادة النظام	59
النسخ الاحتياطي Dell DataSafe Local Backup	60
وسائط استعادة النظام	63
برنامج Dell استعادة النسخة الأصلية للبيانات	64
الوصول إلى التعليمات	67
الدعم الفني وخدمة العملاء	68
DellConnect	68
خدمات عبر الإنترنت	69

المحتويات

28	حركات لوحة اللمس	5	إعداد كمبيوتر Inspiron المحمول
30	مفاتيح التحكم في الوسائط المتعددة	5	قبل إعداد الكمبيوتر
32	استخدام محرك الأقراص الضوئية	6	توصيل محول التيار المتردد
34	ميزات الشاشة	7	توصيل كابل الشبكة (اختياري)
36	إزالة البطارية واستبدالها	8	الضغط على زر الطاقة
38	ميزات البرامج	9	إعداد نظام التشغيل
	Dell DataSafe Online Backup	10	إنشاء وسائط استعادة النظام (موصى به)
	خدمة Dell DataSafe للنسخ		تمكين الشبكة اللاسلكية أو إيقاف عملها
39	الاحتياطي	12	(اختياري)
40	Dell Dock	14	التوصيل بالإنترنت (اختياري)
41	حل المشكلات	18	استخدام كمبيوتر Inspiron المحمول
41	أكواد صوت التنبيه	18	خصائص المنظر الأيمن
42	مشكلات الشبكة	20	خصائص المنظر الأيسر
43	مشكلات الطاقة	22	خصائص المنظر الأمامي
44	مشكلات الذاكرة	24	مصابيح ومؤشرات الحالة
45	مشكلات عدم استجابة البرمجيات	26	قاعدة الكمبيوتر وميزات لوحة المفاتيح

الملاحظات والتنبيهات والتحذيرات

- 📌 **ملاحظة:** تبيين الملاحظة المعلومات الهامة التي تساعدك على تحقيق استفادة أفضل من الكمبيوتر.
- ⚠️ **تنبيه:** يشير التنبيه إلى احتمال حدوث تلف في الأجهزة أو فقدان البيانات، كما يخبرك بكيفية تفادي المشكلة.
- ⚠️ **تحذير:** يشير التحذير إلى احتمال وقوع تلف في الممتلكات أو إصابة بدنية أو الوفاة.

في حالة شرائك لأحد أجهزة كمبيوتر Dell™ من الفئة n Series فإن أي مرجع مذكور في هذا المستند يشير إلى نظام التشغيل Microsoft® Windows® لا يمكن تطبيقه.

المعلومات الواردة في هذا المستند عرضة للتغيير بدون إشعار.

© 2010 Dell Inc. كافة الحقوق محفوظة.

يُمنع تماماً إجراء أية عملية نسخ بأي شكل من الأشكال لهذه المواد دون الحصول على إذن خطي من شركة Dell Inc.

العلامات التجارية الواردة في هذا النص: Dell وشعار Dell و *DELL* و *YOURS IS HERE* و *Solution Station* و *Inspiron* و *DellConnect* هي علامات تجارية لشركة Dell Inc.؛ و *Intel* و *Pentium* و *Celeron* هي علامات تجارية مسجلة و *Core* علامة تجارية لشركة Intel Corporation في الولايات المتحدة والدول الأخرى؛ و *AMD* و *AMD Sempron* و *AMD Athlon* و *AMD Turion* و *ATI Mobility Radeon* هي علامات تجارية لشركة Advanced Micro Devices, Inc.؛ و *Microsoft* و *Windows Vista* و *Windows* وشعار زر البدء في *Windows Vista* هي إما علامات تجارية أو علامات تجارية مسجلة لشركة Microsoft Corporation في الولايات المتحدة و/أو الدول الأخرى؛ و *Ubuntu* هي العلامة التجارية المسجلة لشركة Canonical Ltd. و *Blu-ray Disc* علامة تجارية لشركة Blu-ray Disc Association؛ و *Bluetooth* علامة تجارية مسجلة مملوكة لشركة Bluetooth SIG, Inc. وتستخدمها Dell بموجب ترخيص.

قد يتم استخدام علامات تجارية وأسماء تجارية أخرى في هذا المستند للإشارة إلى إما الكيانات المالكة لهذه العلامات والأسماء أو إلى منتجاتها. تنفي شركة Dell Inc. أي سعي من جانبها لامتلاك علامات تجارية أو أسماء تجارية بخلاف تلك الخاصة بها.

INSPIRON™

دليل الإعداد

النوع الرقابي: P07G001؛ P07G003

الطراز الرقابي: سلسلة P07G

INSPIRON™

دليل الإعداد

